

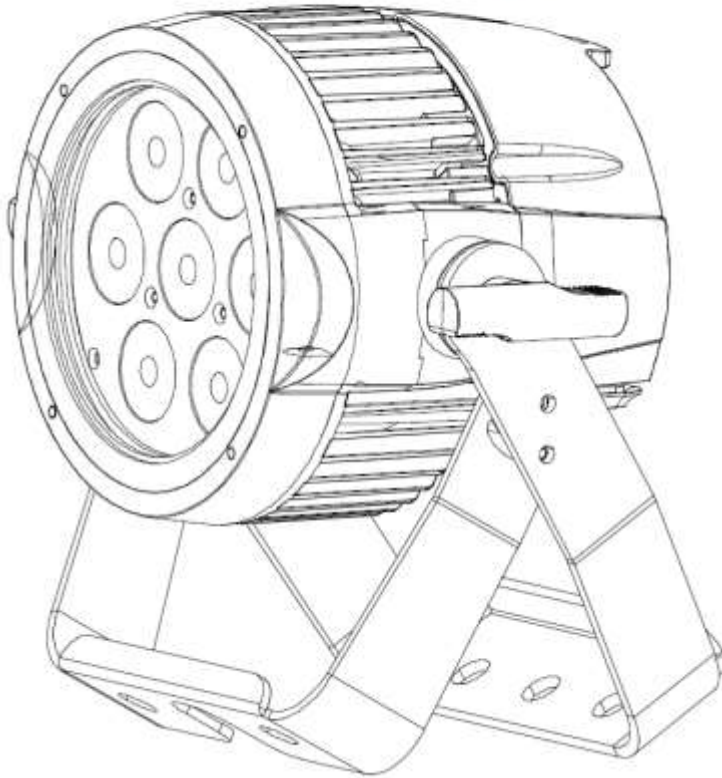

## **7P HEX IP**



## ***Instrucciones de uso***

A.D.J. Supply Europe B.V.  
Junostraat 2  
6468 EW Kerkrade  
Países Bajos  
[www.adj.eu](http://www.adj.eu)

©2018 ADJ Products, LLC, todos los derechos reservados. La información, especificaciones, diagramas, imágenes e instrucciones presentes están sujetos a cambio sin previo aviso. El logotipo de ADJ Products, LLC y los nombres y números de identificación del producto aquí contenidos son marcas comerciales de ADJ Products, LLC. La protección de derechos de propiedad aquí manifestada incluye todas las formas y tipos de materiales e información amparados por el derecho de propiedad contemplados ahora por la legislación reglamentaria o judicial, o que se otorguen en lo sucesivo. Los nombres de productos usados en este documento pueden ser marcas comerciales o marcas registradas de sus respectivas empresas, y así se reconoce. Todas las marcas y nombres de producto que no son ADJ Products, LLC son marcas comerciales o marcas registradas de sus respectivas empresas.

**ADJ Products, LLC** y todas las empresas asociadas declinan por la presente todas y cada una de las responsabilidades por daños materiales, eléctricos, al equipo y edificios, o lesiones a cualquier persona, y el perjuicio económico directo o indirecto relacionado con el uso o con la confianza en cualquier información contenida en este documento y/o como resultado de un montaje, instalación, aparejamiento y manejo inapropiado, inseguro, insuficiente o negligente de este producto.

## VERSIÓN DEL DOCUMENTO

Visite [www.adj.com](http://www.adj.com) para obtener la última revisión/actualización de esta guía.

| Fecha      | Versión del documento | Versión del software $\geq$ | Modos de canal DMX | Notas               |
|------------|-----------------------|-----------------------------|--------------------|---------------------|
| 30/05/2018 | 1                     | 1.04                        | 6/7/8/13           | Publicación inicial |

Nota europea sobre ahorro energético

Directiva sobre ahorro energético (EuP 2009/125/EC)

Ahorrar electricidad es vital para la protección del medio ambiente. Por favor, apague todos los aparatos eléctricos que no esté usando. Para evitar el consumo de energía en inactividad, desconecte todos los equipos eléctricos de la fuente de alimentación cuando no los esté usando. ¡Gracias!

## Contenido

|  |    |
|--|----|
| INTRODUCCIÓN .....   | 4  |
| CARACTERÍSTICAS .....  | 4  |
| MONTAJE .....  | 4  |
| PRECAUCIONES DE SEGURIDAD.....   | 5  |
| Clasificación IP .....   | 7  |
| ESQUEMA.....   | 8  |
| CONFIGURACIÓN DMX .....  | 9  |
| DIRECCIONAMIENTO DMX.....  | 11 |
| Valores y características DMX.....   | 12 |
| TABLA DE MACROS DE COLOR.....  | 13 |
| MENÚ DE SISTEMA .....  | 15 |
| INSTRUCCIONES DE FUNCIONAMIENTO.....   | 16 |
| CONFIGURACIÓN MAESTRO-ESCLAVO .....  | 19 |
| GRÁFICA DE CURVA DE ATENUADOR .....  | 20 |
| PLANO ACOTADO.....   | 21 |
| ALIMENTACIÓN EN CADENA DE MÚLTIPLES UNIDADES .....                             | 21 |
| RESOLUCIÓN DE PROBLEMAS.....   | 21 |
| LIMPIEZA.....  | 22 |
| ESPECIFICACIONES.....  | 22 |
| ROHS: Una magnífica contribución para la conservación del medio ambiente ..... | 23 |
| RAEE: Residuos de Aparatos Eléctricos y Electrónicos .....                     | 23 |

## INTRODUCCIÓN

**Desembalaje:** Gracias por haber adquirido el 7P Hex IP de ADJ Products, LLC. Todos los 7P Hex IP se han probado meticulosamente y se han expedido en perfectas condiciones de funcionamiento. Examine con cuidado la caja en que se entrega para detectar daños que puedan haber ocurrido durante el transporte. Si la caja parece dañada, inspeccione con cuidado su aparato en busca de daños y asegúrese de que todos los accesorios necesarios para hacer funcionar la unidad han llegado intactos. En caso de que haya encontrado daños o piezas que faltan, póngase en contacto con nuestro número de asistencia para recibir las instrucciones pertinentes. No devuelva esta unidad a su distribuidor sin haberse puesto primero en contacto con el servicio técnico.

**Introducción:** El 7P Hex IP de ADJ es un dispositivo reflector LED, DMX inteligente, con protección IP. Este aparato se puede usar en modo independiente o conectado a una configuración Maestro/Esclavo. Este foco tiene cinco modos de funcionamiento: modo Atenuador RGBWA + UV, modo Color estático, modo Ejecución automática y control DMX. El 7P Hex IP tiene 4 modos de canal DMX: 6, 7, 8 y 13.

**Asistencia al cliente:** Si encuentra cualquier problema, sírvase contactar con su tienda American Audio de confianza. También le ofrecemos la posibilidad de contactarnos directamente: puede hacerlo a través de nuestro sitio web [www.adj.eu](http://www.adj.eu) o por correo electrónico: [support@adj.eu](mailto:support@adj.eu)

**¡Cuidado!** No hay piezas reparables por el usuario dentro de esta unidad. No intente ninguna reparación por sí mismo; si lo hace así, invalidará la garantía del fabricante. En el caso improbable de que su unidad precise reparación, contacte con ADJ Products, LLC.

**POR FAVOR, recicle la caja de embalaje siempre que le sea posible.**

## CARACTERÍSTICAS

- Multicolor
- Cinco modos de funcionamiento
- Atenuación electrónica 0-100%
- Protocolo DMX-512.
- Conexión DMX de 3 pines
- Cuatro modos DMX: modo de 6 canales, modo de 7 canales, modo de 8 canales y modo de 13 canales.
- Enlace de alimentación de múltiples unidades (ver página 21)

### INCLUYE:

1 x cable de alimentación Seetronic

## MONTAJE

La unidad se debe montar usando una abrazadera de montaje (no incluida), fijándola al soporte de montaje que se proporciona con la unidad. Asegúrese siempre de que la unidad está fijada firmemente para evitar vibraciones y deslizamientos mientras funciona. Asegúrese siempre de que la estructura a la que está sujetando la unidad es segura y capaz de soportar un peso equivalente a 10 veces el peso de la unidad. Asimismo, use siempre un cable de seguridad que sea capaz de sujetar 12 veces el peso de la unidad cuando instale el dispositivo.

El equipo debe ser instalado por un profesional, y se tiene que instalar en un lugar en el que esté fuera del alcance de la gente.

**Asegúrese de que TODAS las conexiones y tapas están adecuadamente selladas con grasa dieléctrica no conductora (disponible en la mayoría de proveedores de electricidad) para prevenir la entrada/condensación de agua y/o corrosión.**

## PRECAUCIONES DE SEGURIDAD

- No intente hacer funcionar esta unidad si el cable de alimentación está rasgado o roto. No intente quitar ni arrancar la toma de tierra del cable eléctrico. Esta toma se usa para reducir el riesgo de descarga eléctrica y de fuego en caso de un cortocircuito interno.
- Desconecte de la alimentación principal antes de hacer ningún tipo de conexión.
- No quite la cubierta en ninguna circunstancia. No hay piezas reparables por el usuario en el interior.
- Nunca ponga en funcionamiento esta unidad cuando se haya quitado la cubierta.
- Nunca enchufe esta unidad en un atenuador
- Asegúrese siempre de montar esta unidad en una zona que permita la ventilación adecuada. Deje aproximadamente 6" (15 cm) entre este dispositivo y una pared.
- No intente poner en funcionamiento esta unidad si ha recibido algún daño.
- Durante periodos prolongados sin utilizarla, desconecte la alimentación de la unidad.
- Monte siempre esta unidad en lugar estable y seguro.
- Los cables de alimentación deberían colocarse de forma que no estén expuestos a que se pisen o queden aprisionados por objetos colocados sobre o contra ellos, poniendo particular atención al punto en el que salen del aparato.
- Limpieza: el dispositivo debe limpiarse sólo según lo recomendado por el fabricante. Ver página 22 para detalles de limpieza.
- Calor: este aparato debe situarse alejado de fuentes de calor como radiadores, rejillas de calefacción, estufas u otros aparatos (incluyendo amplificadores) que produzcan calor.
- Personal técnico cualificado debe revisar el dispositivo cuando:
  - A. El cable de alimentación o el enchufe se hayan estropeado.
  - B. Se hayan caído objetos o se haya derramado líquido sobre el aparato.
  - C. El dispositivo no parezca funcionar normalmente o se aprecien cambios sensibles en el rendimiento.
  - D. El aparato se haya caído o se haya manipulado de forma incorrecta.



**¡GRUPO DE RIESGO 3 - RIESGO DE EXPOSICIÓN A LA RADIACIÓN ULTRAVIOLETA (UV)!**

**EL APARATO EMITE LUZ ULTRAVIOLETA (UV) DE ALTA INTENSIDAD DESDE EL LED UV.**

**LLEVE PROTECCIÓN ADECUADA PARA LOS OJOS Y PARA LA PIEL.**

**EVITE PERIODOS DE EXPOSICIÓN PROLONGADOS AL LED UV.**

**EVITE VESTIR DE COLOR BLANCO Y/O USAR PINTURA (UV) SOBRE LA PIEL.**

**EVITE LA EXPOSICIÓN DIRECTA SOBRE LOS OJOS O LA PIEL A DISTANCIAS MENORES DE 11 pies (3,3 m).**

**NO PONGA EN FUNCIONAMIENTO EL APARATO SI LA CUBIERTA EXTERIOR FALTA O ESTA ESTÁ DAÑADA.**

**NO MIRE DIRECTAMENTE A LA LUZ (UV) NI VEA LA LUZ (UV) DIRECTAMENTE CON INSTRUMENTOS ÓPTICOS QUE PUEDAN CONCENTRAR LA EMISIÓN DE LUZ/RADIACIÓN.**

**LAS PERSONAS QUE SUFRAN ENFERMEDADES OCULARES, TRASTORNOS POR EXPOSICIÓN SOLAR O QUE UTILICEN MEDICACIÓN FOTOSENSIBLE, PUEDEN EXPERIMENTAR MOLESTIAS SI SE EXPONEN A LA LUZ ULTRAVIOLETA (UV) EMITIDA POR ESTE APARATO.**

**Grado de protección IP65**

Un aparato de iluminación con protección IP se instala habitualmente en exteriores y se ha diseñado con una carcasa que protege con efectividad del agua. El sistema de clasificación **International Protection (IP)** se expresa comúnmente como «**IP**» (por sus siglas en inglés, *Ingress Protection*) seguido por dos números (p. ej., IP65) que definen el grado de protección. El primer dígito (protección contra cuerpos extraños) indica el grado de protección contra partículas que pueden entrar en el aparato, y el segundo dígito (protección contra el agua) indica el grado de impermeabilidad del aparato. Un aparato con un grado de protección IP65 se ha diseñado y probado para proteger contra la entrada de polvo (6) y chorros de agua a alta presión desde cualquier dirección (5).

**¡INSTALACIONES EN ZONAS MARINAS/COSTERAS!**

Tenga en cuenta que, aunque este aparato tiene protección IP, **NO** es adecuado para instalaciones en zonas marinas y/o costeras. Instalar este aparato en zonas marinas y/o costeras puede causar corrosión y/o desgaste excesivo en los componentes interiores y/o exteriores del dispositivo. Los daños y/o problemas de rendimiento debidos a la instalación en zona marina y/o costera anulará la garantía del fabricante y **NO** será susceptible de ninguna reclamación y/o reparación de garantía.

**RECUBRIMIENTO RESISTENTE A LA CORROSIÓN OPCIONAL**

Puede haber disponibles revestimientos resistentes a la corrosión opcionales para este aparato. Consulte a su representante comercial de ADJ Products, LLC para más detalles.

Pantalla LCD  
Botón de Modo  
Botón Arriba  
Botón Abajo  
Botón Enter

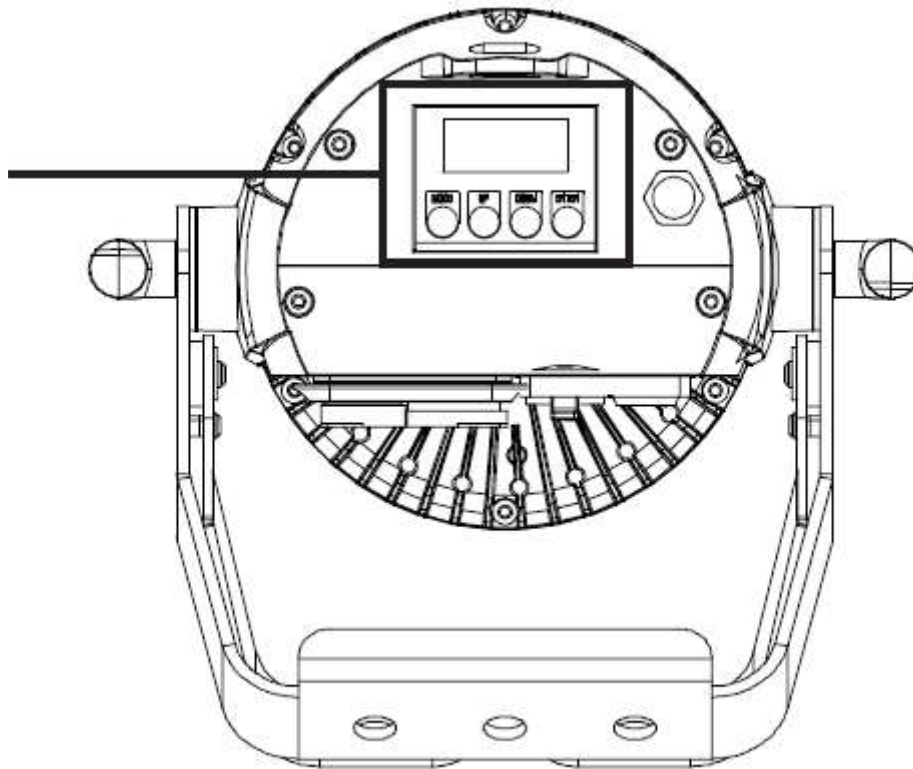

Puerto de entrada  
Seetronic  
Puerto de salida  
Seetronic

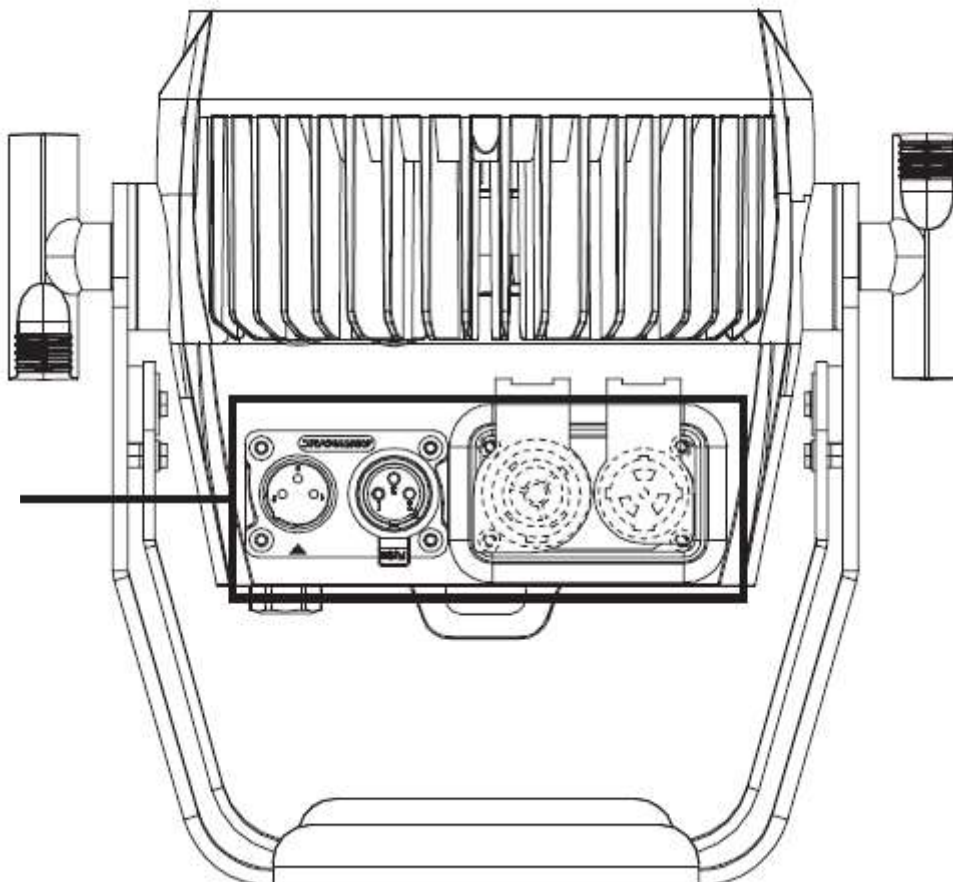



## CONFIGURACIÓN DMX

**DMX-512:** DMX es la abreviatura de Digital Multiplex (Multiplexor Digital). Este es un protocolo universal usado como forma de comunicación entre dispositivos inteligentes y controladores. Un controlador DMX envía instrucciones de datos DMX desde el ordenador hasta el dispositivo. Los datos DMX se mandan como datos en serie que viajan de dispositivo a dispositivo a través de los terminales XLR DATA «IN» y DATA «OUT» que se encuentran en todos los dispositivos DMX (la mayoría de los controladores solo tienen un terminal DATA «OUT»).

**Enlace DMX:** DMX es un lenguaje que permite que todos los aparatos y modelos de los diferentes fabricantes puedan enlazar entre sí y operar desde un solo controlador, mientras que todos los dispositivos y el controlador sean compatibles con DMX. Para asegurar una transmisión de datos DMX adecuada, cuando use varios dispositivos DMX trate de utilizar la menor cantidad de cable posible. El orden en el que los dispositivos se conectan en una línea DMX no influye en el direccionamiento DMX. Por ejemplo, un dispositivo asignado a una dirección 1 DMX se puede colocar en cualquier punto de la línea DMX, al principio, al final o en cualquier lugar entre medias. Cuando a un dispositivo se le asigna la dirección DMX 1, el controlador DMX sabe que ha de mandar los DATOS asignados a la dirección 1 a esa unidad, independientemente de dónde está ubicada dentro de la cadena DMX.

**Requisitos del cable de datos (cable DMX) (para funcionamiento DMX):** el 7P Hex IP se puede controlar por protocolo DMX-512. El 7P Hex IP tiene 4 modos de canal DMX: La dirección DMX se configura en el panel posterior del 7P Hex IP. Su unidad y su controlador DMX necesitan un conector XLR de 3-pines para entrada de datos y para salida de datos (figura 1). Recomendamos cables DMX Accu-Cable. Si está usted fabricando sus propios cables, asegúrese de usar cable apantallado estándar de 110-120 ohmios (este cable se puede adquirir en casi todas las tiendas de audio e iluminación profesional). Sus cables deben estar hechos con un conector XLR macho y hembra en cada extremo. Recuerde también que el cable DMX debe estar conectado en cadena y no se puede dividir.



Figura 1

**Advertencia:** asegúrese de seguir las figuras dos y tres cuando haga sus propios cables. No use el terminal de tierra en los conectores XLR. No conecte el conductor de la pantalla del cable al terminal de tierra ni permita que el conductor de la pantalla haga contacto con el revestimiento exterior del XLR. Conectar la pantalla a tierra puede causar cortocircuito y un comportamiento irregular.



Figura 2



Figura 3

| Configuración pinado XLR |
|--------------------------|
| Pin1 = Tierra            |
| Pin2 = Datos (negativo)  |
| Pin3 = Datos (positivo)  |

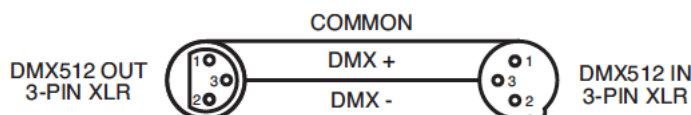
## CONFIGURACIÓN DMX (continuación)

**Nota especial: terminación de línea.** Cuando se usan tramos de cable más largos, podría hacerse necesario el uso de un terminador en la última unidad para evitar un comportamiento irregular. Un terminador es una resistencia de 110-120 ohmios 1/4 W que se conecta entre los pines 2 y 3 de un conector XLR macho (DATOS + y DATOS -). Esta unidad se inserta en el conector XLR hembra de la última unidad de su cadena de conexión para terminar la línea. Usar un cable terminador (ADJ, número de pieza Z-DMX/T) disminuirá las posibilidades de un comportamiento irregular.



La terminación reduce los errores de señal y evita los problemas de transmisión de señal e interferencias.

Es siempre aconsejable conectar un terminador DMX (resistencia 120 ohmios, 1/4 W) entre PIN 2 (DMX-) y PIN 3 (DMX+) del último dispositivo.

Figura 4

**Conectores DMX XLR de 5 pines.** Algunos fabricantes usan cables de datos DMX-512 de 5 pines para transmisión de DATOS, en lugar de 3 pines. Los dispositivos DMX de 5 pines se pueden implementar en una línea DMX XLR de 3 pines. Cuando implemente cables de datos estándar de 5 pines en una línea de 3 pines, debe usar un adaptador de cable; estos adaptadores se encuentran fácilmente en la mayoría de las tiendas de electricidad. El siguiente gráfico detalla una conversión de cable adecuada.

| Conversión de XLR de 3 pines a XLR de 5 pines |                             |                             |
|---|-----------------------------|-----------------------------|
| Conductor                                     | XLR hembra (salida) 3 pines | XLR macho (entrada) 5 pines |
| Tierra/Pantalla                               | Pin 1                       | Pin 1                       |
| Datos (señal -)                               | Pin 2                       | Pin 2                       |
| Datos (señal +)                               | Pin 3                       | Pin 3                       |
| Sin uso                                       |                             | No usar                     |
| Sin uso                                       |                             | No usar                     |

**DIRECCIONAMIENTO DMX**

Hay que proporcionar a todos los dispositivos una dirección DMX de inicio cuando se utilice un controlador DMX, para que así el dispositivo correcto responda a la señal de control correcta. Esta dirección de inicio digital es el número de canal desde el que el dispositivo empieza a «escuchar» la señal de control digital enviada desde el controlador DMX. La asignación de esta dirección DMX de inicio se realiza configurando la dirección DMX correcta en la pantalla del control digital del dispositivo.

Se puede configurar la misma dirección de inicio para todos los dispositivos o para un grupo de dispositivos, o bien configurar direcciones diferentes para cada uno de los dispositivos. Si se configuran todos los dispositivos con la misma dirección DMX, todos ellos reaccionarán de la misma forma, es decir, los cambios en la configuración de un canal afectarán a todos los dispositivos simultáneamente.

Si se configura cada dispositivo con una dirección DMX diferente, cada unidad comenzará a «escuchar» el número de canal que se haya configurado, según la cantidad de canales DMX de cada dispositivo. Esto significa que el cambio en la configuración de un canal solo afectará al dispositivo seleccionado.

En el caso del 7P Hex IP, cuando esté en el canal 13, debe configurar la dirección DMX de inicio en 1, la segunda unidad en 14 (13 + 1), la tercera unidad en 27 (14 + 13), y así sucesivamente. (véase el gráfico de más abajo para más detalle).

| Modo de canal | Dirección<br>Unidad 1 | Dirección<br>Unidad 2 | Dirección<br>Unidad 3 | Dirección<br>Unidad 4 |
|---------------|-----------------------|-----------------------|-----------------------|-----------------------|
| 6 canales     | 1                     | 7                     | 13                    | 20                    |
| 7 canales     | 1                     | 8                     | 15                    | 22                    |
| 8 canales     | 1                     | 9                     | 17                    | 25                    |
| 13 canales    | 1                     | 14                    | 27                    | 40                    |

**Valores y características DMX**

| 6C | 7C | 8C | 13C |  |   |
|----|----|----|-----|--|---|
| 1  | 1  | 1  | 1   | 0 - 255  | <b><u>Rojo</u></b><br>0 ~ 100%  |
| 2  | 2  | 2  | 2   | 0 - 255  | <b><u>Verde</u></b><br>0 ~ 100%   |
| 3  | 3  | 3  | 3   | 0 - 255  | <b><u>Azul</u></b><br>0 ~ 100%  |
| 4  | 4  | 4  | 4   | 0 - 255  | <b><u>Blanco</u></b><br>0 ~ 100%  |
| 5  | 5  | 5  | 5   | 0 - 255  | <b><u>Ámbar</u></b><br>0 ~ 100%   |
| 6  | 6  | 6  | 6   | 0 - 255  | <b><u>UV</u></b><br>0 ~ 100%  |
|    | 7  | 7  | 7   | 0 - 255  | <b><u>Atenuador maestro</u></b><br>0 ~ 100%   |
|    |    | 8  | 8   | 0 - 31<br>32 - 63<br>64 - 95<br>96 - 127<br>128 - 159<br>160 - 191<br>192 - 223<br>224 - 255   | <b><u>Estroboscopio</u></b><br>LED Apagado<br>LED Encendido<br>Estroboscopio lento - rápido<br>LED Encendido<br>Estroboscopio pulsos lento - rápido<br>LED Encendido<br>Estroboscopio aleatorio lento - rápido<br>LED Encendido |
|    |    |    | 9   | 0 - 255  | <b><u>Macro de color</u></b><br>Vea las páginas 13 -14 con la tabla de macros de color  |
|    |    |    | 10  | 0 - 19<br>20 - 39<br>40 - 59<br>60 - 79<br>80 - 99<br>100 - 119<br>120 - 139<br>140 - 159<br>160 - 179<br>180 - 199<br>200 - 219<br>220 - 239<br>240 - 255 | <b><u>Programas automáticos</u></b><br>Sin función<br>Programa 1<br>Programa 2<br>Programa 3<br>Programa 4<br>Programa 5<br>Programa 6<br>Programa 7<br>Programa 8<br>Programa 9<br>Programa 10<br>Programa 11<br>Programa 12   |
|    |    |    | 11  |  | <b><u>Velocidad del programa automático</u></b><br>De lento a rápido  |
|    |    |    | 12  |  | <b><u>Fade del programa automático</u></b><br>De lento a rápido   |
|    |    |    | 13  | 0 - 20<br>21 - 40<br>41 - 60<br>61 - 80<br>81 - 100<br>101 - 255   | <b><u>Modos de atenuador</u></b><br>Estándar<br>Escenario<br>TV<br>Arquitectónica<br>Teatro<br>Predeterminado a configuración de unidad   |

**TABLA DE MACROS DE COLOR**

| Núm. color | VALOR DMX | INTENSIDAD DE COLOR RGBWA + UV |       |      |        |       |    |
|------------|-----------|--------------------------------|-------|------|--------|-------|----|
|            |           | ROJO                           | VERDE | AZUL | BLANCO | ÁMBAR | UV |
| APAGADO    | 0         | 0                              | 0     | 0    | 0      | 0     | 0  |
| Color 1    | 1-4       | 80                             | 255   | 234  | 80     | 0     | 0  |
| Color2     | 5-8       | 80                             | 255   | 164  | 80     | 0     | 0  |
| Color3     | 9-12      | 77                             | 255   | 112  | 77     | 0     | 0  |
| Color4     | 13-16     | 117                            | 255   | 83   | 83     | 0     | 0  |
| Color5     | 17-20     | 160                            | 255   | 77   | 77     | 0     | 0  |
| Color6     | 21-24     | 223                            | 255   | 83   | 83     | 0     | 0  |
| Color7     | 25-28     | 255                            | 243   | 77   | 77     | 0     | 0  |
| Color8     | 29-32     | 255                            | 200   | 74   | 74     | 0     | 0  |
| Color9     | 33-36     | 255                            | 166   | 77   | 77     | 0     | 0  |
| Color 10   | 37-40     | 255                            | 125   | 74   | 74     | 0     | 0  |
| Color 11   | 41-44     | 255                            | 97    | 77   | 74     | 0     | 0  |
| Color 12   | 45-48     | 255                            | 71    | 77   | 71     | 0     | 0  |
| Color 13   | 49-52     | 255                            | 83    | 134  | 83     | 0     | 0  |
| Color 14   | 53-56     | 255                            | 93    | 182  | 93     | 0     | 0  |
| Color 15   | 57-60     | 255                            | 96    | 236  | 96     | 0     | 0  |
| Color 16   | 61-64     | 238                            | 93    | 255  | 93     | 0     | 0  |
| Color 17   | 65-68     | 196                            | 87    | 255  | 87     | 0     | 0  |
| Color 18   | 69-72     | 150                            | 90    | 255  | 90     | 0     | 0  |
| Color 19   | 73-76     | 100                            | 77    | 255  | 77     | 0     | 0  |
| Color20    | 77-80     | 77                             | 100   | 255  | 77     | 0     | 0  |
| Color21    | 81-84     | 67                             | 148   | 255  | 67     | 0     | 0  |
| Color22    | 85-88     | 77                             | 195   | 255  | 77     | 0     | 0  |
| Color23    | 89-92     | 77                             | 234   | 255  | 77     | 0     | 0  |
| Color24    | 93-96     | 158                            | 255   | 144  | 144    | 0     | 0  |
| Color25    | 97-100    | 255                            | 251   | 153  | 153    | 0     | 0  |
| Color26    | 101-104   | 255                            | 175   | 147  | 147    | 0     | 0  |
| Color27    | 105-108   | 255                            | 138   | 186  | 138    | 0     | 0  |
| Color28    | 109-112   | 255                            | 147   | 251  | 147    | 0     | 0  |
| Color29    | 113-116   | 151                            | 138   | 255  | 138    | 0     | 0  |
| Color30    | 117-120   | 99                             | 0     | 255  | 100    | 0     | 0  |
| Color31    | 121-124   | 138                            | 169   | 255  | 138    | 0     | 0  |
| Color32    | 125-128   | 255                            | 255   | 255  | 255    | 0     | 0  |

**TABLA DE MACROS DE COLOR (continuación)**

| Núm. color | VALOR DMX | INTENSIDAD DE COLOR RGBWA + UV |       |      |        |       |     |
|------------|-----------|--------------------------------|-------|------|--------|-------|-----|
|            |           | ROJO                           | VERDE | AZUL | BLANCO | ÁMBAR | UV  |
| Color33    | 129-132   | 255                            | 206   | 143  | 0      | 0     | 0   |
| Color34    | 133-136   | 254                            | 177   | 153  | 0      | 0     | 0   |
| Color35    | 137-140   | 254                            | 192   | 138  | 0      | 0     | 0   |
| Color36    | 141-144   | 254                            | 165   | 98   | 0      | 0     | 0   |
| Color37    | 145-148   | 254                            | 121   | 0    | 0      | 0     | 0   |
| Color38    | 149-152   | 176                            | 17    | 0    | 0      | 0     | 0   |
| Color39    | 153-156   | 96                             | 0     | 11   | 0      | 0     | 0   |
| Color40    | 157-160   | 234                            | 139   | 171  | 0      | 0     | 0   |
| Color41    | 161-164   | 224                            | 5     | 97   | 0      | 0     | 0   |
| Color42    | 165-168   | 175                            | 77    | 173  | 0      | 0     | 0   |
| Color43    | 169-172   | 119                            | 130   | 199  | 0      | 0     | 0   |
| Color44    | 173-176   | 147                            | 164   | 212  | 0      | 0     | 0   |
| Color45    | 177-180   | 88                             | 2     | 163  | 0      | 0     | 0   |
| Color46    | 181-184   | 0                              | 38    | 86   | 0      | 0     | 0   |
| Color47    | 185-188   | 0                              | 142   | 208  | 0      | 0     | 0   |
| Color48    | 189-192   | 52                             | 148   | 209  | 0      | 0     | 0   |
| Color49    | 193-196   | 0                              | 46    | 35   | 0      | 0     | 0   |
| Color50    | 197-200   | 8                              | 107   | 222  | 0      | 0     | 0   |
| Color51    | 201-204   | 107                            | 156   | 231  | 0      | 0     | 0   |
| Color52    | 205-208   | 165                            | 198   | 247  | 0      | 0     | 0   |
| Color53    | 209-212   | 0                              | 83    | 115  | 0      | 0     | 0   |
| Color54    | 213-216   | 0                              | 97    | 166  | 0      | 0     | 0   |
| Color55    | 217-220   | 1                              | 100   | 167  | 0      | 0     | 0   |
| Color56    | 221-224   | 0                              | 40    | 86   | 0      | 0     | 0   |
| Color57    | 225-228   | 209                            | 219   | 182  | 0      | 0     | 0   |
| Color58    | 229-232   | 42                             | 165   | 85   | 0      | 0     | 0   |
| Color59    | 233-236   | 255                            | 0     | 0    | 0      | 0     | 0   |
| Color60    | 237-240   | 0                              | 255   | 0    | 0      | 0     | 0   |
| Color61    | 241-244   | 0                              | 0     | 255  | 0      | 0     | 0   |
| Color62    | 245-248   | 0                              | 0     | 0    | 255    | 0     | 0   |
| Color63    | 249-252   | 0                              | 0     | 0    | 0      | 255   | 0   |
| Color64    | 253-255   | 0                              | 0     | 0    | 0      | 0     | 255 |

# MENÚ DE SISTEMA

| MENÚ           | SUBMENÚ  | OPCIONES/VALORES (PREDETERMINADOS SOMBREADOS)  | DESCRIPCIÓN  |   |
|----------------|--|--|--|---|
| Display Menu   | Update<br>Wait...<br>ADJ V1.03   |  |  |   |
| Menu Set ADDR  | Set ADDR<br>001  | 001 - 506  | Asignación de direcciones DMX  |   |
| Menu User Mode | CH06   | 6/7/8/13   | Modos de canal DMX   |   |
| Menu Function  | Dim Curve<br>Standard  | Standard/Stage/TV/Architect/Theatre/Default  | Configuración de la curva de atenuación  |   |
|                | NODMX<br>Hold  | Hold/Blackout/ Program   | Configuración de pérdida DMX   |   |
|                | Auto Run<br>FQN01  | 01 ~ 99  | Programas de ejecución automática  |   |
|                | 1 STATC<br>CL:R  | R/G/B/RG/GB/RB/RGB/BLAC<br>STR 000 - 255   | Modo Color estático  |   |
|                | Macros<br>00   | 00 ~63   | Modo Macro de color  |   |
|                | LCD.set  | Backlight<br>Key lock<br>Dis Flash   | 06 ~60m<br>ON/ON1/OFF<br>ON/OFF  | Configuración de la pantalla LCD              |
|                | DFSET<br>Off   | ON/OFF   |  | Restablecer predeterminados                   |
|                | TEMP<br>Fahren   | Fahren<br>Celsius  |  | Configuración de visualización de temperatura |
|                | Setting<br>WhiteBal  | Red: 000~255<br>Green: 000~255<br>Blue: 000~255<br>White: 000~255<br>Amber: 000~255<br>UV: 000~255 |  | Configuración de balance de blancos           |
|                | Fre_hz<br>900  | 900/1000/1100/1200/1300/1400/1500/2500/4000/5000/10k<br>/15k /20k /25k                             |  | Configurar tasa de refresco LED               |
| Gamma<br>2.0   | 2.0/ 2.2 / 2.4 / 2.8   |  | Configurar brillo gamma  |   |
| Menu Info      | Info<br>TimelInfo  | TimelInfo Current<br>TimelInfo TotalTim<br>TimelInfo LastClea<br>TimelInfo TimerPIN                | Tiempo de funcionamiento actual (horas)<br>Tiempo total (horas)<br>Última vez que se borró el tiempo de funcionamiento (horas)<br>Borrar 0 contraseña: (Contraseña=050)<br>Borrar 0 tiempo total: (Contraseña=060) |   |
|                | Info<br>TemplInfo  | TemplInfo<br>XXX   | Temperatura de funcionamiento actual   |   |
|                | Info<br>Model Inf  |  | Nombre del modelo  |   |
|                | Info<br>Software   | V1.03  | Versión de software actual   |   |
|                | Info<br>ErrorInfo  | None   | Información de errores   |   |
| Menu Slave     | Slave  |  | Configuración esclavo  |   |
| Menu Manual    | ManCtrl Dimmer 000~255<br>ManCtrl Red 000~255<br>ManCtrl Green 000~255<br>ManCtrl Blue 000~255<br>ManCtrl White 000~255<br>ManCtrl Amber 000~255<br>ManCtrl Purple 000~255<br>ManCtrl Strobe 000~255 |  | Control manual   |   |

### **Asignación de direcciones DMX:**

El funcionamiento a través de un controlador DMX proporciona al usuario la libertad para crear sus propios programas a la medida de sus necesidades particulares. El 7P Hex IP tiene 4 modos DMX: modo 6 canales, modo 7 canales, modo 8 canales y modo 13 canales.

1. Para hacer funcionar su dispositivo en modo DMX, pulse el botón MODE y luego los botones ARRIBA y ABAJO hasta que aparezca en pantalla «**Menu Set Addr**». A continuación, pulse ENTER. La dirección DMX actual aparecerá ahora en pantalla. Use los botones ARRIBA o ABAJO para encontrar la dirección DMX deseada, y pulse ENTER.
2. Vea la página 12 para consultar los valores y características DMX.

**Modo de canal DMX:** con esta función puede seleccionar el modo de canal DMX deseado.

1. Acceda al menú principal y pulse los botones ARRIBA o ABAJO para que quede resaltado «**Menu User Mode**», y luego pulse ENTER.
2. Use los botones ARRIBA o ABAJO para desplazarse a través de los 4 modos de canal DMX. Una vez haya localizado el modo de canal DMX deseado, pulse ENTER.
3. Pulse el botón MODE para volver al menú principal.

### **Configuración de la curva de atenuación:**

1. Acceda al menú principal y pulse los botones ARRIBA o ABAJO para que se resalte «**Menu Function**», y luego pulse ENTER. Pulse los botones ARRIBA o ABAJO para que quede resaltado «**DimCurve**».
2. Hay 5 configuraciones de curva de atenuador entre los que escoger. Consulte la gráfica de curva de atenuación de la página 20 para ver las configuraciones y los tiempos de inicio y fin de fade correspondientes.

### **Estado DMX:**

Este modo se usa como modo de precaución, que, en caso de que se pierda la señal DMX, el modo de funcionamiento escogido en la configuración será el modo en que funcione el dispositivo en el momento en que se pierda la señal. Puede también configurarlo como el modo de funcionamiento al que desearía que volviese la unidad cuando se encienda.

1. Acceda al menú principal y pulse los botones ARRIBA o ABAJO para que se resalte «**Menu Function**», y luego pulse ENTER. Pulse los botones ARRIBA o ABAJO para que quede resaltado «**NODMX**».
2. Utilice los botones ARRIBA o ABAJO para desplazarse por los 3 estados DMX posibles.
  - «Hold»: si la señal DMX se pierde o se interrumpe, el dispositivo mantendrá la última configuración DMX. Si se conecta la alimentación y está configurado este modo, la unidad pasará automáticamente a la última configuración DMX.
  - «Blackout»: si la señal DMX se pierde o se interrumpe, la unidad pasará automáticamente al modo Standby.
  - «Program»: si la señal DMX se pierde o se interrumpe, la unidad pasará automáticamente al modo Programa automático.
3. Utilice los botones ARRIBA o ABAJO para encontrar el modo de canal DMX deseado, y pulse ENTER para confirmar y MODE para salir.



**Modo Ejecución automática:**

1. Acceda al menú principal y pulse los botones ARRIBA o ABAJO para que se resalte «**Menu Function**», y luego pulse ENTER. Use los botones ARRIBA o ABAJO para resaltar «**AUTO RUN FQN**» y pulse ENTER.
2. Use los botones ARRIBA o ABAJO para desplazarse por los 99 programas de ejecución automática. Pulse ENTER para confirmar su selección.

**Modo Color estático:**

1. Acceda al menú principal y pulse los botones ARRIBA o ABAJO para que se resalte «**Menu Function**», y luego pulse ENTER. Utilice los botones ARRIBA o ABAJO para resaltar «**1. STATC CL:X**» y luego pulse ENTER. "X" es el color que se muestra en ese momento.
2. Pulse ENTER para acceder a uno de los tres programas internos: modos de cambio de 6 colores, modo de cambio de 30 colores o modo de fade de color. Use los botones ARRIBA o ABAJO para desplazarse por los distintos programas. Pulse ENTER para hacer su selección. Después de realizar su selección podrá ajustar la velocidad de funcionamiento. Use los botones ARRIBA o ABAJO para ajustar la velocidad de funcionamiento y luego pulse ENTER.
3. Ahora puede ajustar la frecuencia de estroboscopio utilizando los botones ARRIBA o ABAJO. Pulse ENTER una vez haya realizado el ajuste deseado.
4. Si desea seleccionar un programa, pulse los botones ARRIBA o ABAJO hasta que aparezca «**1. STATC CL**» de nuevo, y luego pulse ENTER. Use los botones ARRIBA o ABAJO para desplazarse por los colores estáticos.
5. Pulse ENTER de nuevo para entrar en la función de estroboscopio. Utilice los botones ARRIBA y ABAJO para ajustar la frecuencia del estroboscopio. Pulse ENTER cuando haya localizado a la frecuencia de estroboscopio deseada.

**Modo Macro de Color:**

1. Enchufe el aparato y pulse el botón MODE, y luego los botones ARRIBA y ABAJO hasta que aparezca en pantalla «**Menu Function**». A continuación, pulse ENTER.
2. Pulse los botones ARRIBA o ABAJO hasta que aparezca «**Macros**» y luego pulse ENTER.
3. Hay 63 colores entre los que escoger. Localice el color que desee utilizando los botones ARRIBA y ABAJO.
4. Una vez haya localizado el color deseado, pulse ENTER.

**Configuración de la pantalla LCD:**

1. Enchufe el aparato y pulse el botón MODE, y luego los botones ARRIBA y ABAJO hasta que aparezca en pantalla «**Menu Function**». A continuación, pulse ENTER.
2. Pulse los botones ARRIBA o ABAJO hasta que aparezca «**LCD.Set**» y luego pulse ENTER.
3. Utilice los botones ARRIBA o ABAJO para realizar ajustes y luego pulse ENTER para moverse a la siguiente opción de configuración.
  - «**Backlight**»: le permite establecer por cuánto tiempo permanece encendida la retroiluminación.
  - «**Key Lock**»: le permite controlar la opción de bloqueo del teclado.
    - «**ON**»: pulse el botón MODE durante 10 segundos para desbloquear el teclado.
    - «**OFF**»: el teclado está desbloqueado; solo tiene que pulsar el botón MODE para activar el teclado.
    - «**ON1**»: se utiliza este ajuste para evitar el desbloqueo accidental del teclado. Para desbloquear el teclado tendrá que utilizar una contraseña. Pulse el botón MODE y en la pantalla aparecerá «**LOCKED \*\*\*\*\***». Para desbloquear el teclado, pulse ARRIBA, ABAJO, ARRIBA, ABAJO y ENTER, en ese orden. Cada pulsación de estos botones eliminará un asterisco.

**Modo Ejecución predeterminada:**

Este es el modo de ejecución predeterminado. Cuando este modo esté activado, todos los modos volverán a sus configuraciones por defecto.

1. Enchufe el aparato y pulse el botón MODE, y luego los botones ARRIBA y ABAJO hasta que aparezca en pantalla «**Menu Function**». A continuación, pulse ENTER.
2. Pulse los botones ARRIBA o ABAJO hasta que aparezca «**DFSET**» y luego pulse ENTER.
3. Utilice los botones ARRIBA o ABAJO para cambiar entre «ON» y «OFF» y pulse ENTER para realizar la selección. Pulse el botón MODE para no hacer ninguna selección y salir.

**Unidad de temperatura:** con esta función, puede cambiar la forma de mostrar la temperatura entre Celsius y Fahrenheit.

1. Enchufe el aparato y pulse el botón MODE, y luego los botones ARRIBA y ABAJO hasta que aparezca en pantalla «**Menu Function**». A continuación, pulse ENTER.
2. Pulse los botones ARRIBA o ABAJO hasta que aparezca «**Temp**» y luego pulse ENTER.
3. Utilice los botones ARRIBA o ABAJO para conmutar entre «Fahren» y «Celsius».
4. Una vez hecha la configuración deseada, pulse ENTER.

**Configuración del balance de blancos:** con esta función puede ajustar los colores RGBW+UV para ajustar el balance de blancos. Después de escoger su modo de canal DMX, conecte el dispositivo a través de las conexiones XLR a cualquier controlador DMX estándar.

1. Enchufe el aparato y pulse el botón MODE, y luego los botones ARRIBA y ABAJO hasta que aparezca en pantalla «**Menu Function**». A continuación, pulse ENTER.
2. Pulse los botones ARRIBA o ABAJO hasta que aparezca «Settings WhiteBal», y luego pulse ENTER.
3. Use los botones ARRIBA y ABAJO para cambiar entre los colores. Cuando encuentre el color que desee ajustar, pulse ENTER Use los botones ARRIBA o ABAJO para ajustar los valores de color.
4. Una vez haya realizado los ajustes deseados, pulse ENTER.

**Configuración de frecuencia:** con esta función puede ajustar la frecuencia de atenuación.

1. Enchufe el aparato y pulse el botón MODE, y luego los botones ARRIBA y ABAJO hasta que aparezca en pantalla «**Menu Function**». A continuación, pulse ENTER.
2. Pulse los botones ARRIBA o ABAJO hasta que aparezca «**Fre\_hz**» y luego pulse ENTER.
3. Use los botones ARRIBA o ABAJO para desplazarse por las distintas frecuencias.
4. Una vez localizada la frecuencia deseada, pulse ENTER.

**Configuración de brillo gamma:** con esta función puede ajustar el brillo gamma.

1. Enchufe el aparato y pulse el botón MODE, y luego los botones ARRIBA y ABAJO hasta que aparezca en pantalla «**Menu Function**». A continuación, pulse ENTER.
2. Pulse los botones ARRIBA o ABAJO hasta que aparezca «**Gamma**» y luego pulse ENTER.
3. Use los botones ARRIBA o ABAJO para desplazarse por las distintas configuraciones.
4. Una vez hecha la configuración deseada, pulse ENTER.

### Información de tiempo:

1. Enchufe el aparato y pulse el botón MODE, y luego los botones ARRIBA y ABAJO hasta que aparezca en pantalla «**Menu Info**». A continuación, pulse ENTER.
2. Use los botones ARRIBA o ABAJO para desplazarse por los distintos menús de información. Pulse ENTER para acceder al menú deseado.
3. Use los botones ARRIBA o ABAJO para desplazarse por el menú de información.
  - «**TimelInfo Current**»: mostrará el tiempo de funcionamiento actual del aparato en horas.
  - «**TimelInfo TotalTim**»: mostrará el tiempo de funcionamiento total del aparato en horas.
  - «**TimelInfo LastClea**»: mostrará la última vez que se borró el tiempo de funcionamiento.
  - «**TimelInfo TimerPIN**»: esta función de menú le permitirá borrar el tiempo de funcionamiento.
  - «**TempInfo**»: mostrará la temperatura de funcionamiento actual.
  - «**Model Inf**»: mostrará el nombre del modelo.
  - «**ErrorInf**»: mostrará información de cualquier error.

**Configuración esclavo:** con esta función puede configurar la unidad como «Esclavo» en una configuración Maestro-Esclavo.

1. Enchufe el aparato y pulse el botón MODE, y luego los botones ARRIBA y ABAJO hasta que aparezca en pantalla «**Slave**». A continuación, pulse ENTER.
2. La unidad queda ahora configurada como «Esclavo» en una configuración Maestro-Esclavo.

**Control manual:** con esta función puede ajustar manualmente todos los colores para conseguir el color deseado.

1. Enchufe el aparato y pulse el botón MODE, y luego los botones ARRIBA y ABAJO hasta que aparezca en pantalla «**Menu Manual**». A continuación, pulse ENTER.
2. Use los botones ARRIBA o ABAJO para desplazarse por el atenuador, los 6 colores y el estroboscopio. Pulse ENTER y use los botones ARRIBA y ABAJO para realizar ajustes.
3. Una vez haya realizado los ajustes deseados, pulse ENTER.

## CONFIGURACIÓN MAESTRO-ESCLAVO

### Configuración Maestro/Esclavo:

Esta función le permite enlazar unidades para que funcionen en una configuración Maestro-Esclavo. En una configuración Maestro/Esclavo, una unidad actuará como unidad de control y las otras reaccionarán a los programas integrados de las unidades de control. Cualquier unidad puede actuar como Maestro o como Esclavo; sin embargo, solo una unidad se puede programar para actuar como «Maestro».

### Conexiones y configuración Maestro-Esclavo:

1. Enlace sus unidades en cadena por medio del conector XLR de la parte trasera de la unidad. Use cables de datos XLR estándar para enlazar sus unidades. Recuerde que el conector XLR macho es la entrada y el conector XLR hembra es la salida. La primera unidad de la cadena (maestro) usará el solo el conector XLR hembra. La última unidad de la cadena usará el solo el conector XLR macho.
2. Conecte la primera unidad «Esclavo» al «Maestro».
3. Configure el «Maestro» en el modo de funcionamiento deseado. En las unidades «Esclavo», pulse el botón MODE, utilice luego los botones ARRIBA o ABAJO hasta que aparezca «Menu Slave» y pulse ENTER.

# GRÁFICA DE CURVA DE ATENUADOR

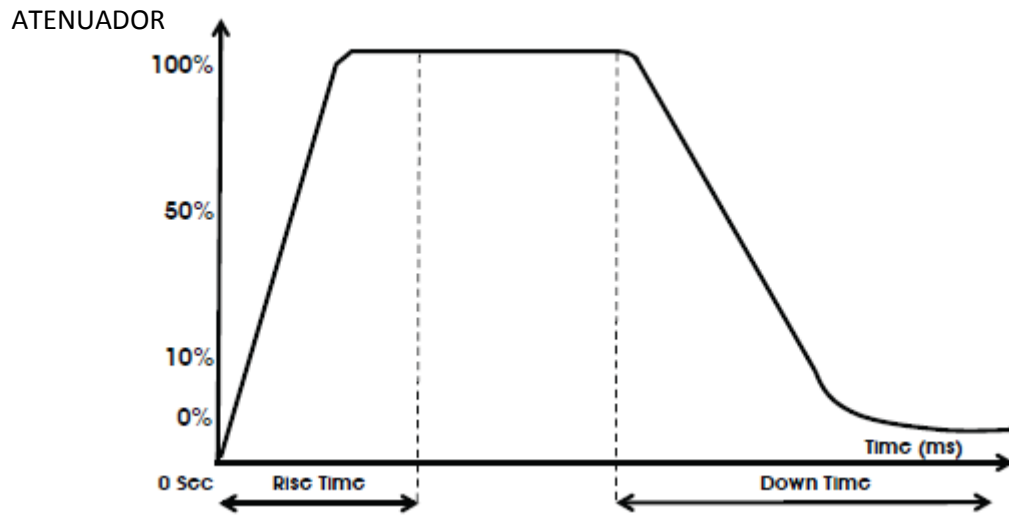

| Curva de atenuación<br>Efecto aumento gradual | Tiempo de fade 0 s     |                         | Tiempo de fade 1 s     |                         |
|---|------------------------|-------------------------|------------------------|-------------------------|
|   | 0                      | 255                     | 0                      | 255                     |
|   |                        |                         |                        |                         |
|   | Tiempo de ascenso (ms) | Tiempo de descenso (ms) | Tiempo de ascenso (ms) | Tiempo de descenso (ms) |
| Estándar (predeterminada)                     | 0                      | 0                       | 0                      | 0                       |
| Escenario                                     | 780                    | 1100                    | 1540                   | 1660                    |
| TV  | 1180                   | 1520                    | 1860                   | 1940                    |
| Arquitectónica                                | 1380                   | 1730                    | 2040                   | 2120                    |
| Teatro  | 1580                   | 1940                    | 2230                   | 2280                    |

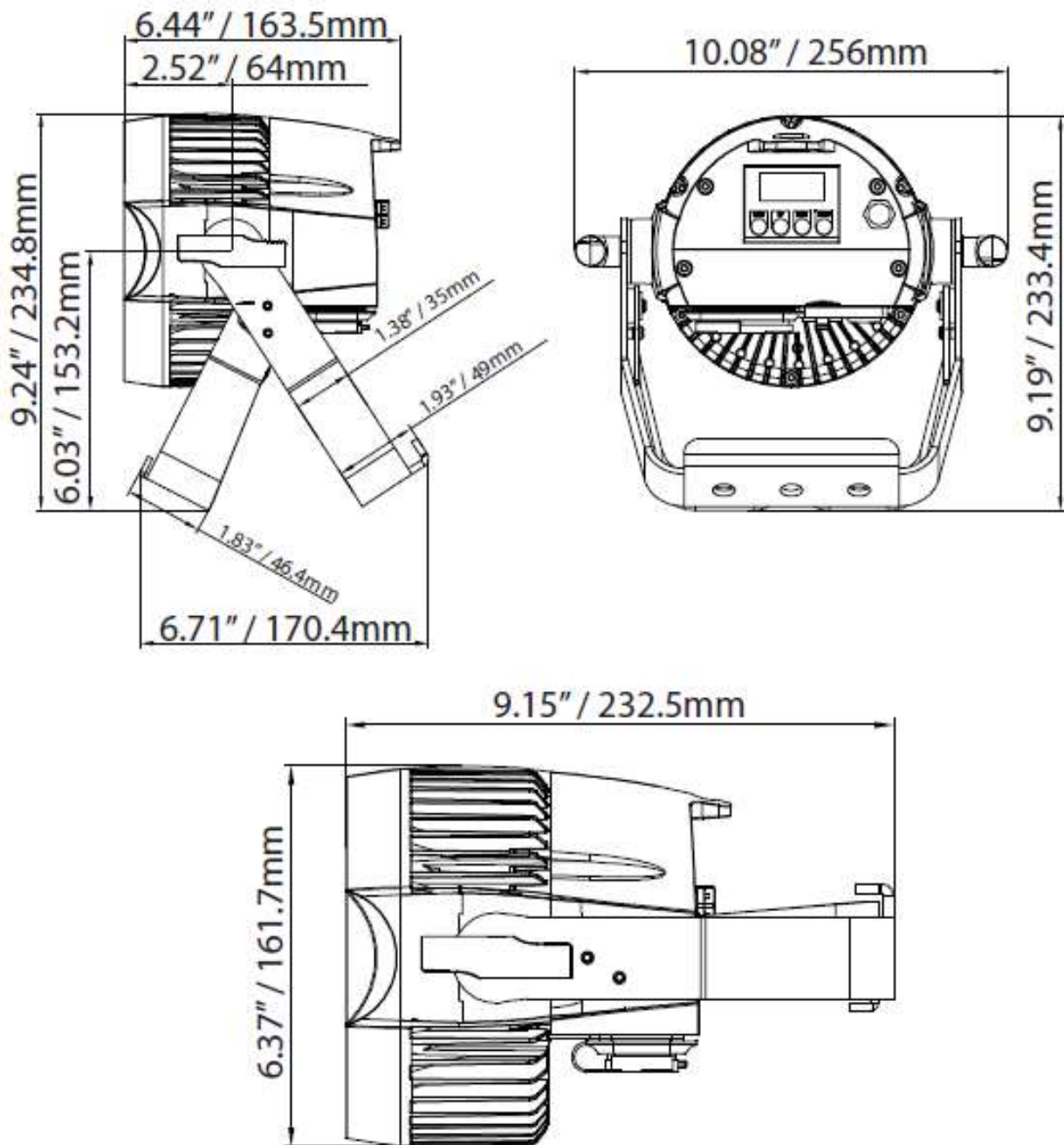

### ALIMENTACIÓN EN CADENA DE MÚLTIPLES UNIDADES

Con esta función puede conectar un dispositivo a otro usando las conexiones Seetronic de entrada y salida. El máximo que se puede conectar son 20 dispositivos a 120 V y 37 dispositivos a 240 V. Después llegar al número máximo de dispositivos conectados, necesitará usar otra toma de alimentación.

**NOTA: ¡TENGA CUIDADO CUANDO ALIMENTE EN CADENA OTROS APARATOS AL 7P HEX IP, YA QUE EL CONSUMO DE LOS OTROS APARATOS PUEDE SER DISTINTO!**

### RESOLUCIÓN DE PROBLEMAS

**La unidad no responde a DMX:**

1. Compruebe que los cables DMX están conectados adecuadamente y cableados adecuadamente (el pin 3 es el positivo; en algunos otros dispositivos DMX el pin 2 puede ser el positivo). Asimismo, compruebe que todos los cables están conectados a los conectores correctos, independientemente de cómo estén conectadas las entradas y las salidas.

## LIMPIEZA

Debido a residuos de niebla, humo y polvo, la limpieza de las lentes ópticas internas y externas ha de efectuarse periódicamente para optimizar la emisión de luz.

1. Use limpiacristales normal y un paño suave para pasarlo por el revestimiento exterior.
2. Limpie la óptica externa con limpiacristales y un paño suave cada 20 días.
3. Asegúrese siempre de secar completamente todas las piezas antes de volver a enchufar la unidad.

La frecuencia de la limpieza depende del entorno en el que funcione el dispositivo (es decir, humo, residuos de niebla, polvo, condensación).

## ESPECIFICACIONES

|                             |  |
|-----------------------------|--|
| <b>Modelo:</b>              | <b>7P Hex IP</b>   |
| Tensión:                    | 100 V~240 V/50~60 Hz   |
| LED:                        | 7 x LED HEX 6 en 1 de 12 W                                     |
| Clasificación IP:           | IP65   |
| Posición de funcionamiento: | Cualquier posición de funcionamiento segura                    |
| Consumo de energía:         | 63,1 W   |
| Alimentación en cadena:     | 20 dispositivos máx. a 120 V<br>37 dispositivos máx. a 240 V   |
| Peso:                       | 7,5 lb/3,4 kg  |
| Dimensiones:                | 9,15" (L) x 10,08" (An) x 6,37" (Al)<br>232,5 x 256 x 161,7 mm |
| Colores                     | Mezcla de color RGBWA+UV                                       |
| Canales DMX:                | 4 modos DMX: 6/7/8/13  |

**Tenga en cuenta:** las especificaciones y mejoras en el diseño de esta unidad, así como este manual, están sujetos a cambio sin previo aviso por escrito.

Estimado cliente:

La Unión Europea ha adoptado una directiva sobre la restricción / prohibición del uso de sustancias peligrosas. Esta directiva, conocida como RoHS, es un tema de debate frecuente en la industria electrónica.

Restringe, entre otras cosas, seis materiales: Plomo (Pb), Mercurio (Hg), cromo hexavalente (CR VI), cadmio (Cd), bifenilo polibromado como retardante de llama (PBB), difenilo polibromado, también como retardante de llama (PBDE). La directiva se aplica a casi todos los dispositivos eléctricos y electrónicos cuyo modo de funcionamiento implique campos eléctricos o electromagnéticos - para abreviar: toda clase de aparatos electrónicos que nos rodean en casa y en el trabajo.

Como fabricantes de los productos de las marcas AMERICAN AUDIO, AMERICAN DJ, ELATION Professional y ACCLAIM Lighting, estamos obligados a acatar la directiva RoHS. Así pues, tan tempranamente como dos años antes de que la directiva estuviera en vigor, comenzamos nuestra búsqueda de materiales y procesos de producción alternativos, respetuosos con el medio ambiente.

Mucho antes de que la directiva RoHS tuviera efecto, todos nuestros productos ya se fabricaban cumpliendo las normas de la Unión Europea. Con auditorías regulares y pruebas de materiales, podemos seguir asegurando que los componentes que usamos cumplen con la RoHS y que el proceso de fabricación, hasta donde el avance de la tecnología nos permite, es respetuoso con el medio ambiente.

La directiva RoHS es un paso importante para la protección de nuestro entorno. Nosotros, como fabricantes, nos sentimos obligados a hacer nuestra contribución al respecto.

## RAEE: Residuos de Aparatos Eléctricos y Electrónicos

Cada año, miles de toneladas de componentes electrónicos, que son perjudiciales para el medio ambiente, terminan en los vertederos de basura de todo el mundo. Para asegurar la mejor eliminación o recuperación posible de componentes electrónicos, la Unión Europea ha adoptado la directiva RAEE.

El sistema RAEE (Residuos de Aparatos Eléctricos y Electrónicos) se puede comparar con el sistema de «punto limpio» que se ha venido usando durante varios años. Los fabricantes tienen que hacer su contribución para el tratamiento de residuos en el momento que lanzan el producto. Los recursos monetarios que se obtienen así se aplicarán al desarrollo de un sistema común de gestión de los residuos. De ese modo podemos asegurar un programa de limpieza y reciclaje respetuoso con la profesión y con el medio ambiente.

Como fabricantes, formamos parte del sistema alemán de EAR, y a él aportamos nuestra contribución.

(Registro en Alemania: DE41027552)

Esto significa que todos los productos de AMERICAN DJ y AMERICAN AUDIO se pueden dejar en los puntos de recogida sin coste, y que se usarán en el programa de reciclaje. De los productos de ELATION Professional, que son usados solo por profesionales, dispondremos nosotros. Por favor, envíenos los productos Elation directamente a nosotros al final de su vida útil para que podamos eliminarlos profesionalmente.

Como la RoHS de más arriba, la directiva RAEE supone una importante contribución para la protección del medio ambiente y nos alegra ayudar a limpiar nuestro entorno con este sistema de eliminación.

Estaremos encantados de responder cualquiera de sus preguntas y recibiremos sus sugerencias en: [info@americandj.eu](mailto:info@americandj.eu)

ADJ Products, LLC  
6122 S. Eastern Ave. Los Angeles, CA 90040 EE. UU.  
Tel: 323-582-2650 / Fax: 323-725-6100  
Web: [www.adj.com](http://www.adj.com) / Correo electrónico:  
[info@americandj.com](mailto:info@americandj.com)

Síguenos en:



[facebook.com/americandj](https://facebook.com/americandj)  
[twitter.com/americandj](https://twitter.com/americandj)  
[youtube.com/americandj](https://youtube.com/americandj)

A.D.J. Supply Europe B.V.  
Junostraat 2  
6468 EW Kerkrade  
Países Bajos  
Tel: +31 45 546 85 00 / Fax: +31 45 546 85 99  
Web: [www.adj.eu](http://www.adj.eu)/ Correo electrónico: [support@adj.eu](mailto:support@adj.eu)