

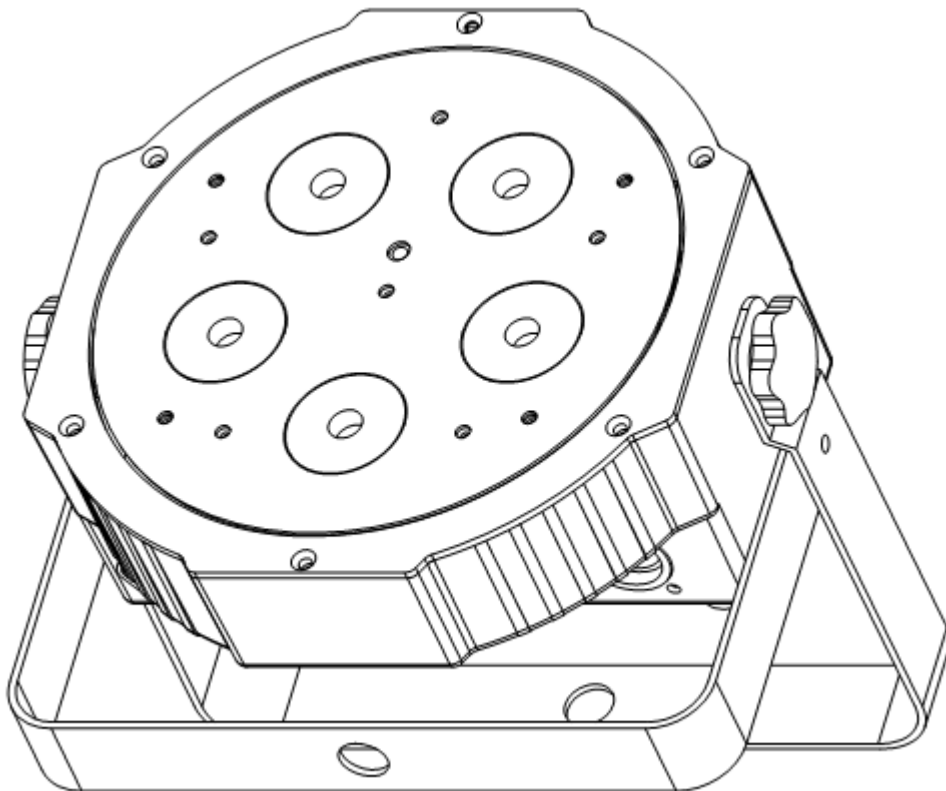

VPar Pak



GEBRUIKERSHANDLEIDING

A.D.J. Supply Europe B.V.
Junostraat 2
6468 EW Kerkrade
The Netherlands
www.americandj.eu

| | |
|---|----|
| Hoofdfuncties..... | 2 |
| Introductie..... | 3 |
| Veiligheidsvoorschriften met betrekking tot elektriciteit | 4 |
| Algemene veiligheidsvoorschriften..... | 5 |
| Montagevoorschriften..... | 6 |
| Installatie..... | 7 |
| Bediening..... | 9 |
| Master/Slave configuratie..... | 11 |
| ADJ LED RC 2 bediening..... | 12 |
| Photometrische tabel..... | 13 |
| DMX waarden en functies 1 kanaal modus..... | 14 |
| DMX waarden en functies 2 kanaal modus..... | 14 |
| DMX waarden en functies 3 kanaal modus..... | 14 |
| DMX waarden en functies 4 kanaal modus..... | 15 |
| DMX waarden en functies 5 kanaal modus..... | 15 |
| DMX waarden en functies 6 kanaal modus..... | 15 |
| DMX waarden en functies 7 kanaal modus..... | 16 |
| DMX waarden en functies 8 kanaal modus..... | 16 |
| Doorlussen netspanning..... | 18 |
| Vervangen zekering..... | 18 |
| Problemen oplossen..... | 18 |
| Onderhoud..... | 19 |
| Technische gegevens..... | 19 |
| ROHS..... | 20 |
| WEEE..... | 20 |

- Multi-colors
- 5 werkmodi
- Ingebouwde microfoon
- Elektronische dimmer (0-100%)
- 3-polige DMX aansluitingen
- 8 DMX modi; 1, 2, 3, 4, 5, 6, 7 of 8-kanaal modus
- DMX-512 protocol
- Inclusief ADJ LED RC2 afstandsbediening
- Doorlussen netspanning (zie pagina 18)

Algemene instructie: Lees a.u.b. de instructies in deze handleiding zorgvuldig en grondig door alvorens het apparaat in gebruik te nemen. Deze instructies bevatten belangrijke informatie met betrekking tot veiligheid en onderhoud tijdens gebruik. Bewaar deze instructie bij het apparaat.

Uitpakken: Bedankt voor de aanschaf van de VPar Pak van American DJ®. Elke VPar Pak wordt uitgebreid getest, zorgvuldig verpakt en gebruiksklaar geleverd. Controleer de verpakking nauwkeurig op schade die ontstaan kan zijn tijdens het transport. Indien de verpakking is beschadigd, controleer dan nauwkeurig de VPar Pak op eventuele schade en controleer of alle meegeleverde noodzakelijk onderdelen van de VPar Pak aanwezig en intact zijn. In geval van schade of het ontbreken van onderdelen, neemt u contact op met uw American DJ® dealer.

Gooi het verpakkingsmateriaal niet weg. S.v.p. recyclen voor zover mogelijk.

Introductie: De VPar Pak maakt onderdeel uit van American DJ's streven naar het creëren van betaalbare en kwalitatief hoogwaardige intelligente lichteffecten. De VPar Pak is een intelligente DMX LED par systeem bestaande uit 2 x VPar en een bijbehorende transporttas en een infrarood afstandsbediening. De VPar heeft vijf verschillende werkmodi; auto mode, RGBA mode, sound-active, static color mode of DMX besturing. Het apparaat kan gebruikt worden als stand-alone effect of in een meervoudig geschakelde Master/Slave configuratie. Ook kan het apparaat via DMX gestuurd worden.

Waarschuwing! Ter voorkoming van elektrische schok of brand, het apparaat niet blootstellen aan regen of vocht.

Let op! Er zijn geen onderdelen in het apparaat die onderhoud behoeven. Reparaties mogen niet door gebruikers worden uitgevoerd, hiermee vervalt de fabrieksgarantie. In het onwaarschijnlijke geval dat het apparaat reparatie behoeft, neem dan contact op met uw lokale dealer of stuur een mail naar service@adjgroup.eu.

American DJ® is niet aansprakelijk voor schade die is veroorzaakt door het niet naleven van deze gebruikershandleiding of door schade die is veroorzaakt door ongeautoriseerde aanpassingen van het apparaat.

Europese energiebesparende informatie

Energiebesparende maatregelen (EuP 2009/125/EC)

Besparen van elektrische energie speelt een sleutelrol wanneer het gaat om het beschermen van ons milieu. Schakel daarom s.v.p. alle elektrische apparaten uit na gebruik. Verbreek de stroomvoorziening om onnodig stroomverbruik te voorkomen in de stand by modus.

Waarschuwing: ter voorkoming van brandgevaar en elektrische schok moet het apparaat beschermd worden tegen water en vocht.

Attentie:

1. Zorg ervoor dat het netsnoer niet wordt beschadigd, bijvoorbeeld doordat de kabel wordt gedraaid, geknikt of bekneld raakt. Beschadigingen kunnen leiden tot elektrische schok, brandgevaar of storing in het apparaat. Houd het stopcontact vast als u de steker eruit trekt. Niet aan de kabel trekken.
2. Ter voorkoming van een elektrische schok mag de behuizing nooit worden geopend als het apparaat op de netspanning is aangesloten. Bij problemen kunt u contact opnemen met uw American DJ® dealer.
3. Geen metalen voorwerpen in het apparaat steken of vloeistoffen in het apparaat gieten. Dit kan leiden tot een elektrische schok of storing in het apparaat.

| | | |
|--|--|---|
|  | PAS OP! niet openen - gevaar voor elektrische schok |  |
| <p>Pas op: teneinde het risico van een elektrische schok te verkleinen mag de behuizing niet worden geopend. Reparaties of veranderingen mogen niet door gebruikers worden uitgevoerd. Wendt u zich tot een erkende American DJ® dealer.</p> | | |
|  | <p>Dit symbool waarschuwt de gebruiker voor ongeïsoleerde onderdelen in het apparaat waar spanning op staat. Het negeren van dit symbool kan ernstig letsel, een ongeval of de dood tot gevolg hebben.</p> | |
|  | <p>Dit symbool geeft aan dat er in de handleiding belangrijke informatie staat voor gebruik en onderhoud. Het negeren van deze informatie kan leiden tot persoonlijk letsel of beschadiging van het product.</p> | |

LET OP! Ter voorkoming van elektrische schok alleen gebruik maken van het originele netsnoer. Maak geen gebruik van een verlengkabel of tussenstuk met een steker die niet volledig in het stopcontact past.

LET OP! Andere toepassingen of instellingen dan in deze handleiding beschreven worden, kunnen gevaarlijke straling veroorzaken. De speler mag alleen door gekwalificeerd personeel afgeregeld en onderhouden worden.

LET OP. Het apparaat kan storingen in de ontvangst van radio- en televisieontvangst veroorzaken.

Lees voor gebruik de gebruikershandleiding zorgvuldig door. De gebruikershandleiding bevat belangrijke informatie over de veiligheid bij het gebruik en over het onderhoud van dit apparaat. Let vooral op de symbolen en waarschuwingstekens die op het apparaat en in de gebruikershandleiding staan. Bewaar deze handleiding bij het apparaat.

1. Handleiding lezen - Voor gebruik van de apparatuur de gebruikershandleiding zorgvuldig lezen en de handleiding bewaren.
2. Waarschuwingen in acht nemen - Alle waarschuwingen op het product en in de gebruikershandleiding dienen precies opgevolgd te worden. Verwijder geen waarschuwingstekens van het product.
3. Reinig het apparaat alleen met een pluisvrije droge doek. Gebruik geen agressieve poetsmiddelen of middelen die oplosmiddel bevatten.
4. Gebruik geen accessoires die niet door de fabrikant worden aanbevolen.
5. Water en vocht - Het apparaat mag NIET in de buurt van water gebruikt worden. Bijv. naast het bad, wasbak, spoelbak, in een vochtige kelder, in de buurt van het zwembad en/of vergelijkbare plaatsen.
6. Plaats het apparaat op een stabiele ondergrond, zodanig dat het in geen geval naar beneden kan vallen.
7. Vervoer het apparaat voorzichtig, bij voorkeur in de originele verpakking of in een daarvoor bedoelde flightcase. Vermijdt schokken en stoten.
8. Openingen dienen voor de ventilatie en voorkomen oververhitting. Ventilatie is noodzakelijk om het betrouwbaar functioneren van het apparaat te garanderen. Openingen mogen niet afgedekt worden of verstopt raken. Oververhitting leidt tot storingen en verhoogt de kans op brandgevaar. Het apparaat mag niet op een bed, bank, tapijt of een vergelijkbare ondergrond geplaatst worden. Het apparaat mag niet in een boekenkast of in een rek ingebouwd worden, tenzij de noodzakelijke ventilatie gegarandeerd is.
9. Hittebronnen - Het apparaat verwijderd houden van warmtebronnen zoals radiatoren, verwarmingselementen, ovens en andere apparatuur (incl. versterkers) die hitte produceren.
10. Stroomvoorziening - De VPar Pak mag alleen worden aangesloten op een stroomvoorziening zoals aangegeven in de gebruikershandleiding of op het apparaat. Sluit het apparaat nooit aan op een dimmer.
11. Wanneer het apparaat is geleverd met een netstekker met randaarde (VDE), dan dient deze ook op een stopcontact met randaarde te worden aangesloten. Dit is belangrijk voor een goede werking en verhoogt de veiligheid.
12. Aansluitkabels dienen zo te worden gelegd dat men er niet over kan struikelen. Voorkom dat kabels geknikt worden of bekneld raken. Sluit de stekers alleen aan op de daarvoor bedoelde aansluitingen.
13. Indien een buitenantenne direct of indirect op het apparaat is aangesloten, dient u de voorschriften voor het plaatsen en aarden van antennes op te volgen. Dit ter voorkoming van blikseminslag. Plaats nooit een buitenantenne in de buurt van hoogspanningsmasten of hoogspanningskabels.
14. Trek bij onweer de netstekker uit het stopcontact om het apparaat voor stroompieken op het net te beveiligen. Een blikseminslag op het lichtnet zal het apparaat naar alle waarschijnlijkheid beschadigen.
15. Voorkom overbelasting van de elektriciteitsgroep. Overbelasting kan brandgevaar tot gevolg hebben.
16. Zorg dat geen voorwerpen en of vloeistoffen in het apparaat komen om kortsluiting of elektrische schokken te voorkomen.
17. Onderhoud - De gebruiker mag geen reparaties of onderhoud uitvoeren, tenzij dit in de gebruikershandleiding is aangegeven. Alle overige verrichtingen dienen door hiervoor gekwalificeerd personeel te worden uitgevoerd. Bij zichtbare schade aan het apparaat dient u de netstekker uit het stopcontact te verwijderen en het apparaat bij de servicedienst ter reparatie aan te bieden.

Het apparaat moet ook in de volgende gevallen naar de servicedienst worden gebracht:

- Kabel of steker zijn beschadigd.
- Vloeistoffen of vreemde voorwerpen zijn in het apparaat gekomen.
- Het apparaat is blootgesteld aan regen of water.
- Het apparaat functioneert niet, of niet volgens de gebruiksaanwijzing.

18. Gebruik alleen originele onderdelen of onderdelen die door de fabrikant zijn aanbevolen. De garantie vervalt indien er geen originele onderdelen worden gebruikt.

Serienummer en typenummer van dit apparaat staan op de achterkant. Noteer dit nummer hier en bewaar deze notities.

Typenummer.....
Serienummer.....

Aankoop:
Aankoopdatum.....
Dealer.....
Adres dealer.....
Telefoonnummer dealer.....

VPar Pak

Montagevoorschriften

De VPar dient met een montageklem (niet meegeleverd) die aan de meegeleverde ophangbeugel wordt bevestigd te worden gemonteerd. Zorg dat het apparaat stevig wordt bevestigd om vibraties of verschuiven tijdens gebruik te vermijden. Bij montage dient erop gelet te worden dat de Truss- of installatieconstructie waaraan het apparaat bevestigd wordt tenminste 10 keer het gewicht van het apparaat kan dragen zonder te deformeren. Bij montage dient het apparaat gezekeerd te worden met een extra veiligheidskabel die tenminste 12 keer het gewicht van de VPar kan dragen. De montage dient door een hiervoor bevoegd persoon te worden uitgevoerd en dient buiten het bereik van publiek te worden geïnstalleerd.

Stroomvoorziening: De VPar is uitgevoerd met een elektronische ballast die zich automatisch instelt op de juiste netspanning wanneer de VPar op de netspanning wordt aangesloten. Met deze elektronische ballast kan het apparaat overal direct worden aangesloten en worden gebruikt, ongeacht de hoogte van de netspanning.

DMX-512: DMX is de afkorting van Digital Multiplex en is een universeel internationaal protocol voor communicatie tussen intelligente effecten en controllers. Een DMX controller stuurt data instructies naar het aangesloten effect. DMX data wordt serieel van lichteffect naar lichteffect doorgeschakeld via de DATA "IN" en DATA "OUT" XLR aansluitingen op alle DMX apparaten (de meeste controllers hebben alleen een DATA "OUT" aansluiting).

DMX Linking: DMX is een taal waarmee alle merken en modellen van verschillende fabrikanten, indien ze DMX compatibel zijn, met elkaar verbonden, en door één besturingsorgaan bediend kunnen worden. Om gegarandeerd te zijn van correcte DMX data transmissie dient u steeds de kortst mogelijke kabel te gebruiken. De volgorde waarin de lichteffecten zijn aangesloten op een DMX leiding heeft geen invloed op de DMX adressering. Bijv.: een lichteffect met DMX adres 1 kan willekeurig op de DMX lijn worden aangesloten, in het midden, in het begin of op het einde. Indien een lichteffect geprogrammeerd is met adres 1, zal de controller alle data gericht aan adres 1 naar het specifieke apparaat zenden, ongeacht de positie in de DMX lijn.

DATA KABEL (DMX kabel) productvereisten (voor DMX en Master/Slave toepassing):



De VPar kan via het DMX-512 protocol gestuurd worden. De VPar is een 1, 2, 3, 4, 5, 6, 7 of 8-kanaal DMX apparaat. Het DMX adres wordt elektronisch ingevoerd op het achterpaneel van de VPar. Zowel het apparaat als de DMX controller moeten een 3-polige XLR connector voor data-ingang en data-uitgang hebben (zie fig. 1). Indien u uw eigen kabels maakt dient u erop te letten 2-aderige afgeschermd kabel met een impedantie van 110 Ohm te gebruiken (te verkrijgen bij de professionele licht- en geluidsvakhandel). De kabels moeten voorzien zijn van een mannelijke en vrouwelijke XLR connector. Let er ook op dat de DMX kabel in serie en niet parallel wordt aangesloten.

Fig. 1

OPMERKING: Volg figuur twee en drie, indien u uw eigen kabel maakt. Gebruik de aardlip van de XLR connector niet. De afscherming van de DMX kabel wordt niet op de aardlip of op de behuizing van de XLR connector aangesloten. Dit kan kortsluiting veroorzaken of onberekenbaar functioneren ten gevolge hebben.

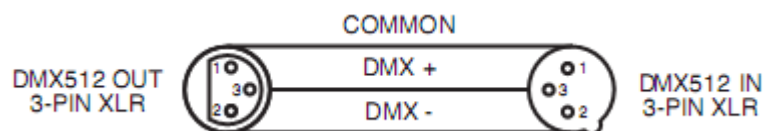

Fig. 2

| XLR Pinbezetting |
|-------------------|
| Pin 1 = massa |
| Pin 2 = - signaal |
| Pin 3 = + signaal |



Fig. 3

EXTRA AANWIJZING: Afsluitweerstand. Indien langere stukken kabel worden gebruikt, wordt het aanbevolen om een afsluitweerstand te gebruiken op het laatste apparaat teneinde storingen te voorkomen. Een afsluitweerstand is een 120 Ohm $\frac{1}{4}$ watt weerstand die is verbonden tussen pin 2 en 3 van een mannelijke XLR connector (DATA + en DATA -). Deze afsluitweerstand wordt op de vrouwelijke XLR connector aangesloten van het laatste apparaat in de DMX keten en dient als eindstop van het circuit. Het gebruik van een afsluitweerstand (ADJ onderdeel nummer 1613000030) verkleint de kans op storingen. (Zie Fig. 4)

| | |
|---|--|
| <p>The diagram shows a circular XLR connector with three pins labeled 1, 2, and 3. Pin 1 is at the top, pin 2 is at the bottom, and pin 3 is on the left. A resistor symbol is connected between pins 2 and 3. A lightning bolt symbol is shown near the resistor, indicating a signal or power connection.</p> | <p>Een afsluitweerstand verkleint de kans op signaalstoringen en voorkomt interferentie- en signaaloverdrachtproblemen. Het is altijd raadzaam een DMX afsluitweerstand (120 Ohm / $\frac{1}{4}$W) tussen Pin 2 (DMX-) en Pin 3 (DMX+) van het laatste apparaat in de DMX keten aan te sluiten.</p> |
|---|--|

Fig. 4

5-POLIGE XLR DMX CONNECTORS. Sommige fabrikanten gebruiken 5-polige XLR connectoren voor DATA transmissie in plaats van 3-polige. 5-Polige XLR apparaten kunnen worden geïmplementeerd in een 3-polige XLR DMX lijn. Wanneer 5-polige XLR connectoren worden gebruikt in een 3-polige DMX lijn, moet er een kabeladapter worden gebruikt. Deze adapters zijn verkrijgbaar in de professionele vakhandel. Onderstaande tabel geeft de details voor de juiste kabelconversie.

| 3-polige XLR naar 5-polige XLR Kabelconversie | | |
|---|---------------------------|------------------------|
| Geleider | 3-polige XLR Female (Uit) | 5-polige XLR Male (In) |
| Massa / Afscherming | Pin 1 | Pin 1 |
| Data (- signaal) | Pin 2 | Pin 2 |
| Data (+ signaal) | Pin 3 | Pin 3 |
| Niet gebruikt | | Pin 4 – Niet gebruiken |
| Niet gebruikt | | Pin 5 – Niet gebruiken |

LED DISPLAY AAN/UIT:

Het LED display kan worden geprogrammeerd om na 10 seconden automatisch uit te schakelen. Druk op de MODE toets totdat "dxx" in het display verschijnt. "XX" vertegenwoordigt "on" of "oFF". Druk op de UP of DOWN toets totdat "doff" in het display verschijnt. Het display zal nu na 10 seconden uitschakelen. Door op een willekeurige toets te drukken gaat het display weer branden. Let op: het display zal ook dan weer automatisch uitschakelen na 10 seconden.

Druk op de MODE toets totdat "dXX" wordt weergegeven om het display in te stellen.

"don" = het LED display blijft branden

"doFF" = het LED display gaat uit na 10 seconden

LED DISPLAY INVERSIE:

Met deze functie kan het display 180° gedraaid worden.

1. Sluit het apparaat aan op de stroomvoorziening en druk op de MODE toets totdat "dXX" in het display verschijnt. "XX" vertegenwoordigt "on" of "oFF".
2. Druk op de SET UP toets totdat "Stnd" in het display verschijnt.
3. Druk op de UP of DOWN toetsen om het display 180° te keren.

BEDIENINGSMOGELIJKHEDEN:

De VPar kan als stand-alone effect of in een Master/Slave configuratie gebruikt worden. Er zijn 5 bedieningsmogelijkheden:

- Static color mode - er kan uit 15 verschillende kleuren gekozen worden.
- RGBA dimmer mode – kies een van de vier kleuren en stel de gewenste intensiteit in. Door dit voor iedere kleur te doen, kan iedere gewenste mengkleur gemaakt worden.
- Auto mode – met deze functie kan uit 3 verschillende automatische programma's gekozen worden.
- Sound-active mode – het apparaat reageert op de beat van de muziek en doorloopt de voorgeprogrammeerde shows.
- DMX control mode – Met deze functie kan een universele DMX-512 controller worden gebruikt om alle afzonderlijke functies te bewerken.

DMX MODUS:

Met deze functie kan bijvoorbeeld een universele DMX-512 controller worden gebruikt om alle afzonderlijke functies te bewerken. Met de DMX controller kunnen unieke, op ieders persoonlijke wensen toegesneden programma's worden gecreëerd. Met deze functie kan de VPar ook als een spot worden gebruikt.

De VPar heeft 8 DMX modi: 1-kanaal modus, 2-kanaal modus, 3-kanaal modus, 4-kanaal modus, 5-kanaal modus, 6-kanaal modus, 7-kanaal modus en een 8-kanaal DMX modus. Zie de tabel op pagina 14 - 17 voor gedetailleerde beschrijving van de DMX kenmerken.

1. Met deze functie kan een universele DMX-512 controller worden gebruikt om alle afzonderlijke functies te bewerken.
2. Druk voor het gebruik van het apparaat in de DMX modus op de MODE toets totdat "d.XXX" in het display verschijnt. "XXX" geeft het actuele DMX adres weer. Gebruik de UP en DOWN toetsen om het DMX adres te selecteren. Druk op de SETUP toets totdat "Ch.XX" in het display verschijnt.
3. Gebruik de UP en DOWN toetsen om de DMX kanaalmodus te selecteren.
Voor de 1-kanaal modus. Druk op de UP of DOWN toets totdat "Ch.01" in het display verschijnt. Dit is de adressering voor de 1-kanaal modus.
Voor de 2-kanaal modus. Druk op de UP of DOWN toets totdat "Ch.02" in het display verschijnt. Dit is de adressering voor de 2-kanaal modus.
Voor de 3-kanaal modus. Druk op de UP of DOWN toets totdat "Ch.03" in het display verschijnt. Dit is de adressering voor de 3-kanaal modus.

Voor de 4-kanaal modus. Druk op de UP of DOWN toets totdat "Ch.04" in het display verschijnt. Dit is de adressering voor de 4-kanaal modus.

Voor de 5-kanaal modus. Druk op de UP of DOWN toets totdat "Ch.05" in het display verschijnt. Dit is de adressering voor de 5-kanaal modus.

Voor de 6-kanaal modus. Druk op de UP of DOWN toets totdat "Ch.06" in het display verschijnt. Dit is de adressering voor de 6-kanaal modus.

Voor de 7-kanaal modus. Druk op de UP of DOWN toets totdat "Ch.07" in het display verschijnt. Dit is de adressering voor de 7-kanaal modus.

Voor de 8-kanaal modus. Druk op de UP of DOWN toets totdat "Ch.08" in het display verschijnt. Dit is de adressering voor de 8-kanaal modus.

4. Zie de tabel op pagina 14 - 17 voor gedetailleerde beschrijving van de DMX kenmerken.
5. Na het instellen van een DMX kanaal modus kan het apparaat via de XLR aansluitingen worden aangesloten op een DMX controller.

RGBA DIMMER MODUS:

1. Sluit het apparaat aan op de stroomvoorziening en druk op de MODE toets totdat:
2. r.XXX in het display verschijnt. Dit is de Red dimmer modus. Druk op de UP of DOWN toets om de intensiteit aan te passen.
3. G.XXX in het display verschijnt. Dit is de Green dimmer modus. Druk op de UP of DOWN toets om de intensiteit aan te passen.
4. b.XXX in het display verschijnt. Dit is de Blue dimmer modus. Druk op de UP of DOWN toets om de intensiteit aan te passen.
5. A.XXX in het display verschijnt. Dit is de Amber dimmer modus. Druk op de UP of DOWN toets om de intensiteit aan te passen.
6. Na het aanpassen van de RGBA kleuren om een eigen kleur te creëren kan de strobe geactiveerd worden door op de SET UP toets te drukken om in Flash (strobe) modus te komen.
7. "FS.XX" wordt in het display weergegeven. Dit is de Flash modus. De Flash kan worden ingesteld tussen "FS.00" (flash uit) en "FS.15" (hoogste flash snelheid).

SOUND ACTIVE MODE:

In de sound active modus reageert de VPar op de beat van de muziek en doorloopt de verschillende kleuren.

1. Sluit het apparaat aan op de stroomvoorziening en druk op de MODE toets totdat "SoXX" in het display verschijnt. "XX" vertegenwoordigt de sound active modus (1-15). Het apparaat verandert nu de kleuren op de beat van de muziek.
2. Door op de SET UP toets te drukken kan het niveau van de geluidsgevoeligheid worden aangepast. "SJ-X" wordt in het display weergegeven. Gebruik de UP en DOWN toetsen om de geluidsgevoeligheid in te stellen. De geluidsgevoeligheid kan worden aangepast van "SJ-1" tot "SJ-8" waarbij "SJ-1" de laagste gevoeligheid is en "SJ-8" de hoogste gevoeligheid is.

AUTO MODUS:

Met deze functie doorloopt de VPar een van de 3 automatische programma's. Er kan uit 3 modi gekozen worden; Color Fade modus, Color Change modus of beide modi samen. De snelheid kan bij alle modi worden ingesteld.

1. Sluit het apparaat aan op de stroomvoorziening druk op de MODE toets totdat "AFXX", "AJXX" of "A-JF" in het display verschijnt. "Druk op de SET UP toets om te kiezen tussen deze mogelijkheden.
 - AFXX = Color fade modus. Er kan uit 16 color fade modi gekozen worden. Gebruik de UP en DOWN toetsen om door de verschillende fade modi te scrollen.

- AJXX = Color change modus. Er kan uit 16 color change modi gekozen worden. Gebruik de UP en DOWN toetsen om uit de verschillende color change modi te kiezen.
 - A-JF = Color fade en color change modi spelen tegelijkertijd.
2. Als de gewenste auto modus is geselecteerd kan met de SET UP toets "SP.XX" worden geselecteerd om met de UP en DOWN toetsen de snelheid aan te passen tussen "SP.01" (laagste snelheid) en "SP.16" (hoogste snelheid). Druk na het aanpassen van de snelheid op de SET UP toets om naar de gewenste auto modus terug te keren.

VASTE KLEURINSTELLING (STATIC COLOR MODUS):

1. Sluit het apparaat aan op de stroomvoorziening en druk op de MODE toets totdat "CLXX" in het display verschijnt.
2. Er kan uit 15 kleuren gekozen worden. Selecteer de gewenste kleur met de UP of DOWN toetsen. Na het selecteren van de gewenste kleur kan de FLASH (Strobe) modus geactiveerd worden door op de SET UP toets te drukken.
3. "FS.XX" verschijnt in het display. Dit is de FLASH modus. De Flash kan worden ingesteld tussen "FS.00" (geen strobe) en "FS.15" (snelste strobe).

FABRIEKSINSTELLINGEN:

Met deze functie worden alle eerder gemaakte instellingen teruggebracht naar de fabrieksinstellingen.

1. Sluit het apparaat aan op de stroomvoorziening en druk op de MODE toets totdat "dXX" in het display verschijnt. "XX" vertegenwoordigt "on" of "oFF".
2. Druk op de SET UP toets totdat "dEFA" in het display verschijnt.
3. Druk de UP en DOWN toetsen tegelijkertijd in. Druk op de MODE toets om deze modus te verlaten.

INFRAROOD ONTVANGER:

Met deze functie kan de infrarood ontvanger geactiveerd of gedeactiveerd worden. Als deze functie is geactiveerd kunnen de functies van het apparaat via de ADJ LED RC 2 bediend worden. Zie hiervoor de uitgebreide beschrijving van de functies op de volgende pagina.

1. Sluit het apparaat aan op de stroomvoorziening en druk op de MODE toets totdat "dXX" in het display verschijnt. "XX" vertegenwoordigt "on" of "oFF".
2. Druk op de SET UP toets totdat "IrXX" in het display verschijnt. "XX" vertegenwoordigt "on" of "oFF".
3. Druk op de UP of DOWN toetsen om de afstandsbediening te activeren (On) of uit te schakelen (Off).

MASTER/SLAVE BEDIENING:

Met deze functie kunnen apparaten met elkaar verbonden worden en zonder controller functioneren. De apparaten reageren op geluid. In de Master/Slave functie stuurt een apparaat het programma aan en de andere apparaten reageren hierop. Elk willekeurig apparaat kan zowel Master als Slave zijn. Slechts een apparaat kan als "Master" geprogrammeerd worden.

1. Gebruik standaard XLR DMX kabel, verbind de apparaten met elkaar via de XLR connector aan de achterkant van de apparaten. De mannelijke XLR connector is de input en de vrouwelijke XLR connector is de output. Het eerste apparaat in de keten (Master) gebruikt alleen de vrouwelijke connector. Het laatste apparaat in de keten gebruikt alleen de mannelijke connector.

2. Sluit het eerste "Slave" apparaat aan op het "Master" apparaat.
3. Selecteer de gewenste show op het Master apparaat. De Slave apparaten functioneren nu identiek aan het Master apparaat.

De infrarode **ADJ LED RC 2** afstandsbediening (optioneel leverbaar) heeft veel verschillende functies en geeft complete controle over de VPar. De controller moet op de voorzijde van het te bedienen apparaat worden gericht en de afstand tot het te bedienen apparaat mag maximaal 9 meter bedragen. De infrarood ontvanger van het apparaat dient geactiveerd te zijn, zie de instructie op de vorige pagina.

BLACKOUT – Het indrukken van deze toets dooft de lichtbron.

SELECT PROG – Met deze toets kan gekozen worden tussen static color modus, color fade modus, color change modus en color fade en color change modus samen.

- Als de rode LED's 2 keer knipperen; dit is de static color modus. Gebruik de "+" en "-" toetsen om door de kleuren te scrollen of toets 2 nummers in om een van de 15 vaste kleuren te kiezen. Druk op de FLASH toets om de strobe te activeren en gebruik de "+" en "-" toetsen om de flash rate aan te passen. **Bijvoorbeeld:** Druk "0-3" om kleur 3 te selecteren of druk op "1-2" om kleur 12 te selecteren.
- Als de groene LED's 2 keer knipperen; dit is de color fade & color change modus. Druk op de SPEED toets en gebruik de "+" en "-" toetsen om de fade/change snelheid aan te passen.
- Als de blauwe LED's 2 keer knipperen; dit is de color fade modus. Druk op de SPEED toets en gebruik de "+" en "-" toetsen om de snelheid van de color fade aan te passen.
- Als de amber LED's 2 keer knipperen; dit is de color change modus. Druk op de SPEED toets en gebruik de "+" en "-" toetsen om de snelheid van de color change aan te passen.

FLASH – Met deze toets wordt het strobe effect geactiveerd. Met de "+" en "-" toetsen kan de snelheid van de strobe worden aangepast. Druk nogmaals op de FLASH toets om de strobe modus te verlaten.

SPEED – Druk deze toets in en gebruik de "+" en "-" toetsen om de snelheid van de color fade & color change modus, de color fade modus, de color change modus en het niveau van de geluidsgevoeligheid in te stellen.

DMX MODE – Met deze toets kan de gewenste DMX modus geselecteerd worden. Sommige apparaten hebben verschillende DMX kanaalmodi. Met deze toets kan tussen de verschillende DMX kanaalmodi geschakeld worden. Zie pagina 14 - 17 voor DMX modus, waarden en kenmerken.

- **Wanneer de rode LED's branden is DMX modus 1 geselecteerd: 1 DMX kanaal.**
- **Wanneer de groene LED's branden is DMX modus 2 geselecteerd: 2 DMX kanalen.**
- **Wanneer de blauwe LED's branden is DMX modus 3 geselecteerd: 3 DMX kanalen.**
- **Wanneer de amber LED's branden is DMX modus 4 geselecteerd: 4 DMX kanalen.**

- Wanneer de rode en de groene LED's branden is DMX modus 5 geselecteerd: 5 DMX kanalen.
- Wanneer de rode en de blauwe LED's branden is DMX modus 6 geselecteerd: 6 DMX kanalen.
- Wanneer de rode en de amber LED's branden is DMX modus 7 geselecteerd: 7 DMX kanalen
- Wanneer de groene en de blauwe LED's branden is DMX modus 8 geselecteerd: 8 DMX kanalen

SL/SA (SLAVE/SOUND ACTIVE) – Met deze toets wordt gekozen tussen de Slave modus in een Master/Slave configuratie en de sound active modus. Gebruik tijdens de sound active modus de “+” en “-“ toetsen om te zoeken in de 16 sound active modi. Voor het instellen van de geluidsgevoeligheid: druk op de SPEED toets en gebruik de “+” en “-“ toetsen om de geluidsgevoeligheid aan te passen.

SET ADDRESS – Druk op deze toets voor het instellen van het DMX adres. Druk op de toets en voer vervolgens de nummers van het adres in.

Bijvoorbeeld: Instellen DMX adres 1 – Druk op “S-0-0-1”

Instellen DMX adres 245 – Druk op “S-2-4-5”

R G B A – Druk op een van deze toetsen (RGBA) en druk op “+” of “-“ om de helderheid van de kleur in te stellen.

“+” en “-“ – Met deze toetsen kan de flash rate, de snelheid van het automatische programma en de geluidsgevoeligheid worden ingesteld. Tevens kan met deze toetsen een programma worden geselecteerd.

DMX bediening:

Met de DMX controller kunnen unieke, op ieders persoonlijke wensen toegesneden programma's worden gecreëerd. Volg onderstaande instructies voor het instellen van een DMX modus en het instellen van een DMX adres.

2. Selecteer eerst de DMX kanaal modus alvorens het apparaat aan te sluiten op een DMX controller. Druk op de DMX Mode toets en gebruik de “+” en “-“ toetsen om door de DMX kanaalmodi te zoeken. Stel eerst de kanaalmodus in en daarna het DMX adres.
3. Na het selecteren van de DMX kanaal modus kan het DMX adres met de “Set Address” toets worden ingesteld. Als de “Set Address” toets wordt ingedrukt knipperen de LED's 2-3 keer en branden alle rode LED's. Toets het gewenste adres in met de genummerde toetsen. Zie “Instellen adres” op deze pagina.

Let op: Bij het instellen van het adres brandt een LED kleur als een nummer wordt ingetoetst. Als het adres correct is ingevoerd knipperen alle LED's 2-3 keer.

4. Het apparaat kan nu via de XLR aansluitingen worden aangesloten op een standaard DMX controller. Zie pagina 14 - 17 voor een gedetailleerde beschrijving van de DMX modi, waarden en kenmerken.

VPar Pak

Photometrische tabel

| | | | | | | | |
|------|-----|------|------|------|------|-------|-----|
| R | D40 | 935 | 317 | 119 | 66.3 | 42.1 | lux |
| G | D40 | 1185 | 313 | 124 | 64.7 | 44.2 | |
| B | D40 | 1340 | 331 | 135 | 73.7 | 46.6 | |
| A | D40 | 868 | 267 | 84.1 | 45.7 | 28.6 | |
| RGBA | D40 | 3570 | 1028 | 418 | 228 | 136.3 | |

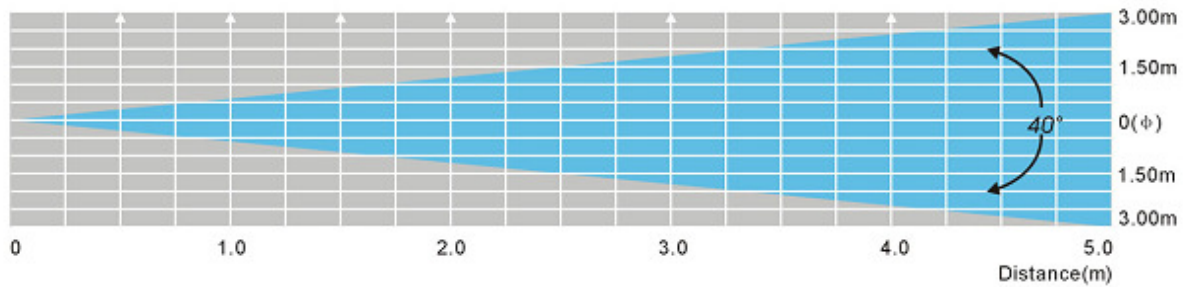

VPar Pak 1 kanaal modus - DMX waarden en functies

| Kanaal | Waarde | Functie |
|--------|-----------|------------------------------|
| 1 | 0 – 15 | <u>KLEURENMACRO'S</u> UIT |
| | 16 – 31 | ROOD |
| | 32 – 47 | GROEN |
| | 48 – 63 | BLAUW |
| | 64 – 79 | AMBER |
| | 80 – 95 | ROOD & GROEN |
| | 96 – 111 | ROOD & BLAUW |
| | 112 – 127 | ROOD & AMBER |
| | 128 – 143 | GROEN & BLAUW |
| | 144 – 159 | GROEN & AMBER |
| | 160 – 175 | BLAUW & AMBER |
| | 176 – 191 | ROOD & GROEN & BLAUW |
| | 192 – 207 | ROOD & GROEN & AMBER |
| | 208 – 223 | ROOD & BLAUW & AMBER |
| | 224 – 239 | GROEN & BLAUW & AMBER |
| | 240 – 255 | ROOD & GROEN & BLAUW & AMBER |

VPar Pak 2 kanaal modus - DMX waarden en functies

| Kanaal | Waarde | Functie |
|--------|---------|---|
| 1 | 0 – 255 | KLEURENMACRO'S (ZIE 1-KANAAL MODUS VOOR KLEUREN) |
| 2 | 0 – 255 | MASTER DIMMER 0% - 100% |

VPar Pak 3 kanaal modus - DMX waarden en functies

| Kanaal | Waarde | Functie |
|--------|--------------------|---|
| 1 | 0 – 255 | KLEURENMACRO'S (ZIE 1-KANAAL MODUS VOOR KLEUREN) |
| 2 | 0 – 255 | MASTER DIMMER 0% - 100% |
| 3 | 0 – 15 16 – 255 | STROBE UIT LANGZAAM - SNEL |

VPar Pak**4 kanaal modus - DMX waarden en functies**

| Kanaal | Waarde | Functie |
|--------|---------|--------------------|
| 1 | 0 – 255 | ROOD 0% - 100% |
| 2 | 0 – 255 | GROEN 0% - 100% |
| 3 | 0 – 255 | BLAUW 0% - 100% |
| 4 | 0 – 255 | AMBER 0% - 100% |

VPar Pak**5 kanaal modus - DMX waarden en functies**

| Kanaal | Waarde | Functie |
|--------|---------|----------------------------|
| 1 | 0 – 255 | ROOD 0% - 100% |
| 2 | 0 – 255 | GROEN 0% - 100% |
| 3 | 0 – 255 | BLAUW 0% - 100% |
| 4 | 0 – 255 | AMBER 0% - 100% |
| 5 | 0 – 255 | MASTER DIMMER 0% - 100% |

VPar Pak**6 kanaal modus - DMX waarden en functies**

| Kanaal | Waarde | Functie |
|--------|---------|---|
| 1 | 0 – 255 | ROOD 0% - 100% |
| 2 | 0 – 255 | GROEN 0% - 100% |
| 3 | 0 – 255 | BLAUW 0% - 100% |
| 4 | 0 – 255 | AMBER 0% - 100% |
| 5 | 0 – 255 | MASTER DIMMER 0% - 100% |
| 6 | 0 – 255 | KLEURENMACRO'S (ZIE 1-KANAAL MODUS VOOR KLEUREN) |

Kanaal 1,2 en 3 werkt niet wanneer kanaal 6 gebruikt wordt.

| Kanaal | Waarde | Functie |
|--------|--------------------|---|
| 1 | 0 – 255 | ROOD 0% - 100% |
| 2 | 0 – 255 | GROEN 0% - 100% |
| 3 | 0 – 255 | BLAUW 0% - 100% |
| 4 | 0 – 255 | AMBER 0% - 100% |
| 5 | 0 – 255 | MASTER DIMMER 0% - 100% |
| 6 | 0 – 15 16 – 255 | STROBE UIT LANGZAAM - SNEL |
| 7 | 0 – 255 | KLEURENMACRO'S (ZIE 1-KANAAL MODUS VOOR KLEUREN) |

Kanaal 1,2 en 3 werkt niet wanneer kanaal 7 gebruikt wordt.

| Kanaal | Waarde | Functie |
|--------|---|---|
| 1 | 0 – 255 | ROOD 0% - 100% |
| 2 | 0 – 255 | GROEN 0% - 100% |
| 3 | 0 – 255 | BLAUW 0% - 100% |
| 4 | 0 – 255 | AMBER 0% - 100% |
| 5 | 0 – 255 | MASTER DIMMER 0% - 100% |
| 6 | 0 – 15 16 – 255 0 – 255 0 – 31 32 – 255 | STROBE/PROGRAMMASNELHEID/ GELUIDSGEVOELIGHEID STROBE UIT STROBE LANGZAAM – SNEL PROGRAMMASNELHEID LANGZAAM-SNEL GELUIDSGEVOELIGHEID UIT MINST GEVOELIG – MEEST GEVOELIG |
| 7 | 0 – 51 52 – 102 103 – 153 154 – 204 205 – 255 | DIMMER/VASTE KLEURINSTELLING/ KLEURENWIJSEL/ KLEUREN FADE DIMMER MODUS KLEURENMACRO MODUS KLEURENWIJSEL MODUS KLEUREN FADE MODUS SOUND ACTIVE MODUS |
| 8 | 0 – 255 | KLEURENMACRO'S & MODI KLEURENMACRO'S (ZIE 1-KANAAL MODUS VOOR KLEUREN) |

| | | |
|--|-----------|-----------------------|
| | | KLEURENWISSLER MODUS |
| | 0 – 15 | KLEURENWISSLER 1 |
| | 16 – 31 | KLEURENWISSLER 2 |
| | 32 – 47 | KLEURENWISSLER 3 |
| | 48 – 63 | KLEURENWISSLER 4 |
| | 64 – 79 | KLEURENWISSLER 5 |
| | 80 – 95 | KLEURENWISSLER 6 |
| | 96 – 111 | KLEURENWISSLER 7 |
| | 112 – 127 | KLEURENWISSLER 8 |
| | 128 – 143 | KLEURENWISSLER 9 |
| | 144 – 159 | KLEURENWISSLER 10 |
| | 160 – 175 | KLEURENWISSLER 11 |
| | 176 – 191 | KLEURENWISSLER 12 |
| | 192 – 207 | KLEURENWISSLER 13 |
| | 208 – 223 | KLEURENWISSLER 14 |
| | 224 – 239 | KLEURENWISSLER 15 |
| | 240 – 255 | KLEURENWISSLER 16 |
| | | KLEUREN FADE MODUS |
| | 0 – 15 | KLEUREN FADE 1 |
| | 16 – 31 | KLEUREN FADE 2 |
| | 32 – 47 | KLEUREN FADE 3 |
| | 48 – 63 | KLEUREN FADE 4 |
| | 64 – 79 | KLEUREN FADE 5 |
| | 90 – 95 | KLEUREN FADE 6 |
| | 96 – 111 | KLEUREN FADE 7 |
| | 112 – 127 | KLEUREN FADE 8 |
| | 128 – 143 | KLEUREN FADE 9 |
| | 144 – 159 | KLEUREN FADE 10 |
| | 160 – 175 | KLEUREN FADE 11 |
| | 176 – 191 | KLEUREN FADE 12 |
| | 192 – 207 | KLEUREN FADE 13 |
| | 208 – 223 | KLEUREN FADE 14 |
| | 224 – 239 | KLEUREN FADE 15 |
| | 240 – 255 | KLEUREN FADE 16 |
| | | SOUND ACTIVE MODUS |
| | 0 – 15 | SOUND ACTIVE MODUS 1 |
| | 16 – 31 | SOUND ACTIVE MODUS 2 |
| | 32 – 47 | SOUND ACTIVE MODUS 3 |
| | 48 – 63 | SOUND ACTIVE MODUS 4 |
| | 64 – 79 | SOUND ACTIVE MODUS 5 |
| | 80 – 95 | SOUND ACTIVE MODUS 6 |
| | 96 – 111 | SOUND ACTIVE MODUS 7 |
| | 112 – 127 | SOUND ACTIVE MODUS 8 |
| | 128 – 143 | SOUND ACTIVE MODUS 9 |
| | 144 – 159 | SOUND ACTIVE MODUS 10 |
| | 160 – 175 | SOUND ACTIVE MODUS 11 |
| | 176 – 191 | SOUND ACTIVE MODUS 12 |
| | 192 – 207 | SOUND ACTIVE MODUS 13 |
| | 208 – 223 | SOUND ACTIVE MODUS 14 |
| | 224 – 239 | SOUND ACTIVE MODUS 15 |
| | 240 – 255 | SOUND ACTIVE MODUS 16 |

Wanneer kanaal 7 wordt gebruikt tussen de waarde 0 – 51 en kanaal 1-4 worden gebruikt, bedient kanaal 6 de strobe.

Wanneer kanaal 7 wordt gebruikt tussen de waarde 52 – 102 is kanaal 8 in kleuren macro modus en bedient kanaal 6 de strobe.

Wanneer kanaal 7 wordt gebruikt tussen de waarde 103 – 153 is kanaal 8 in kleurenwissel modus en bedient kanaal 6 de snelheid van de kleurenwissel.

Wanneer kanaal 7 wordt gebruikt tussen de waarde 154 – 204 is kanaal 8 in color fade modus en bedient kanaal 6 de snelheid van de color fade.

Wanneer kanaal 7 wordt gebruikt tussen de waarde 205 – 255 is kanaal 8 in sound active modus en bedient kanaal 6 de geluidsgevoeligheid.

VPar Pak

Doorlussen netspanning

De netspanning van de apparaten kan op de apparaten met elkaar worden doorgelust, gebruik makend van de IEC netstekers. Het maximum aantal apparaten dat op elkaar aangesloten kan worden bedraagt 30. Bij een groter aantal moet er op een nieuwe spanningsgroep worden aangesloten. Kies voor het doorlussen ALLEEN apparaten van hetzelfde type.

VPar Pak

Vervangen zekering

Trek de steker uit het stopcontact. Verwijder de netkabel uit het apparaat. De zekeringhouder bevindt zich in de spanningsconnector. Wip de zekeringhouder voorzichtig met een platte schroevendraaier uit de spanningsconnector en verwijder de defecte zekering. De zekeringhouder biedt plaats aan een reservezekering. Vervang de zekering door een gelijkwaardige nieuwe zekering.

VPar Pak

Problemen oplossen

Hieronder staan een aantal mogelijk problemen met de bijbehorende oplossingen.

Apparaat reageert niet op geluid:

1. Het apparaat reageert alleen op lage frequenties. Zachte en hoge tonen activeren het apparaat niet, evenals zachtjes tikken tegen de microfoon.
2. Controleer of de sound active modus is geactiveerd.

Apparaat reageert niet op DMX:

1. Controleer of de DMX kabels goed zijn aangesloten (pin 3 is "heet"(+), mogelijk is op andere DMX apparatuur pin 2 "heet"). De richting van de in- en uitgangen is hierbij niet belangrijk.

Neem bij alle andere problemen contact op met uw American DJ® dealer.

Schoonmaken apparaat: voor een optimaal lichteffect dienen zowel de interne als de externe lenzen regelmatig gereinigd te worden en te worden ontdaan van aanslag ontstaan door nevel, rook en stof. De schoonmaakfrequentie is afhankelijk van de omgeving waarin het apparaat wordt gebruikt. Bij veelvuldig gebruik in een club adviseren we het apparaat maandelijks te reinigen. Regelmatig onderhoud garandeert een lange levensduur en een scherpe heldere output.

1. Gebruik normale glasreiniger en een zachte doek om de behuizing te reinigen.
2. Reinig de externe optiek en de spiegel iedere 20 dagen met glasreiniger en een zachte doek.
3. Zorg dat alle onderdelen en de behuizing volledig droog zijn alvorens het apparaat weer op de netspanning aan te sluiten.

| | |
|-------------------------|---|
| MODEL: | VPar Pak |
| Netspanning: | 100V~240V / 50Hz~60Hz |
| LED's: | 5 x 4W 4-in-1 LED's |
| Projectiehoek: | 40° |
| Opgenomen vermogen: | 21W |
| Zekering: | 2Amp |
| Doorlussen netspanning: | max. 30 apparaten |
| Gewicht VPar: | 1,2kg. |
| Gewicht systeem: | 3kg. |
| Afmetingen VPar: | 225 (L) x 220 (B) x 85mm (H) |
| Afmetingen VPar Bag: | 225 (L) x 200 (B) x 240mm (H) |
| Kleuren: | RGBA kleurenmenging |
| DMX: | 8 DMX kanaalmodi; 1-, 2-, 3-, 4-, 5-, 6-, 7- en 8-kanaal DMX modus. |
| Werkpositie: | Iedere veilige werkpositie |

Automatische netspanning instelling: De VPar Pak is uitgevoerd met een elektronische ballast die zich automatisch instelt op de juiste netspanning wanneer de VPar Pak op de netspanning wordt aangesloten.

ATTENTIE: Specificaties en aanpassingen in het ontwerp van het apparaat onder voorbehoud.

ROHS - Een belangrijke bijdrage tot behoud van ons milieu

Het Europees Parlement heeft een aantal richtlijnen opgesteld waarin het gebruik van gevaarlijke stoffen wordt verboden of verminderd. Deze regeling, genaamd ROHS, is een veel besproken thema in de elektronica branche.

Er worden o.a. een zestal stoffen verboden:

Lood (Pb), kwikzilver (Hg), zeswaardig chroom (CR VI), cadmium (Cd), broomhoudende vlamvertragers (PBB en PBDE).

Deze richtlijnen gelden voor alle elektrische en elektronische apparatuur, kortom alle elektrische apparaten die we thuis of op het werk gebruiken.

Als fabrikant van de apparaten met de merknamen AMERICAN AUDIO, AMERICAN DJ en ELATION professional zijn wij verplicht ons aan deze richtlijnen te houden. Reeds 2 jaar voor het ingaan van de ROHS richtlijnen zijn wij gestart met het zoeken naar alternatieve, milieu vriendelijke materialen en productieprocessen. Ruim voor de ingangsdatum van de ROHS richtlijnen werden al onze apparaten volgens de normen van het Europees Parlement geproduceerd. Door regelmatige controles en materiaaltests vergewissen we ons dat de toegepaste onderdelen steeds aan de richtlijnen voldoen en dat de producten zo vriendelijk mogelijk worden geproduceerd.

De ROHS regeling is een belangrijke stap voor het behoud van ons milieu. Wij als fabrikant voelen ons verantwoordelijk om hieraan ons deel bij te dragen.

WEEE - Afvoeren en recycelen van elektrische en elektronische apparatuur

Jaarlijks worden er wereldwijd duizenden tonnen milieuverontreinigende elektronicaonderdelen op de vuilstortplaatsen gedumpt. Om een verantwoord afvoeren en recycelen van elektronische onderdelen te garanderen heeft het Europees Parlement de WEEE (Waste of Electrical and Electronical Equipment) richtlijnen opgesteld.

Als fabrikant zijn wij bij de Nederlandse stichting NVMP aangesloten onder aansluitnummer 1312. Deze vereniging regelt de inzameling en verwerking van elektrische apparaten, die betaald wordt uit een verwijderingsbijdrage.

Net als de eerder genoemde ROHS is de WEEE een belangrijke bijdrage tot behoud van het milieu en werken wij graag mee om de natuur door deze manier van recycelen te ontlasten..

Neem voor vragen of suggesties contact op met: info@americandj.eu.

Follow Us On:



facebook.com/americandj
twitter.com/americandj
youtube.com/adjlighting

A.D.J. Supply Europe B.V.

Junostraat 2
6468 EW Kerkrade
The Netherlands

service@adigroup.eu / www.americandj.eu